



FERRI srl - Via C. Govoni, 30 - 44030 Tamara (FE) Italy
Tel. +39-0532.866866 - Fax +39-0532.866851
<http://www.ferrisrl.it>
e-mail: ferrisrl@ferrisrl.it

TGA

DECEPUGLIATRICI IDRAULICHE
HYDRAULIC FLAIL-HEDGER MOWERS
HYDRAULISCHER BOSCHUNGMAHER
DEBROUSSAILLEUSES HYDRAULIQUES
DESBROZADORA

CATALOGO DELLE PARTI DI RICAMBIO
SPARE PARTS CATALOGUE
ERSATZTEILKATALOG
CATALOGUE DE PIECES DETACHEES
CATALOGO DEL LAS PIEZAS DE RECAMBIO

TGA58ZS

Serien.
Serial no.
Seriennr.
N. série
Nùm. serie

01

INDICE DELLE TAVOLE - INDEX OF PIECES - TABELLENINHALTSVIERZEICHNIS
INDEX DES PANNEAUX - INDICE DE LAS TABLAS

TGA58ZS - 01

A022

Telaio · Frame · Rahmen · Chassis · Bastidor

B032

Bracci · Arms · Arme · Bras · Brazos

B033

Bracci · Arms · Arme · Bras · Brazos

C102

Impianto idraulico alimentazione · Feeding hydraulic system · Hydraulikanlage der versorgung · Installation hydraulique d'alimentation · Equipo hidraulico alimentacion

C106

Comandi idraulici · Distributors · Stevergerate · Distributeurs · Distribuidores

C107

Comandi idraulici · Distributors · Stevergerate · Distributeurs · Distribuidores

C108

Impianto idraulico servizi · Hydraulic installation to attachments · Hydraulikanlange fur ausrustungen · Installation hydraulique aux outils · Instalacion hidraulica equipos

D009

Martinetto · Jack · Zylinder · Vérin · Gato

D042

Martinetto · Jack · Zylinder · Vérin · Gato

D043

Martinetto · Jack · Zylinder · Vérin · Gato

D044

Martinetto · Jack · Zylinder · Vérin · Gato

D045

Martinetto · Jack · Zylinder · Vérin · Gato

G005

Moltiplicatore · Gear box · Getriebe · Multiplicateur · Multiplicador

H018

Impianto elettrico · Electric system · Elektrische anlage · Installation electriques · Instalacion electricos

L001

Manipolatore · Control lever · Steverhebel · Manipulateur · Manipulador

M027

Sospensione 1° braccio · 1st arm suspension · Aufhangung 1.ausleger · Suspension 1 er bras · Suspension 1° brazo

M028

Scambiatore di calore · Heat exchanger · Warmeaustauscher · Echangeur de chaleur · Intercambiador de calor

INDICE FIGURATIVO - PICTURE INDEX - ABBILDUNGSVERZEICHNIS
INDEX FIGURATIF - INDICE FIGURATIVO

TGA58ZS - 01

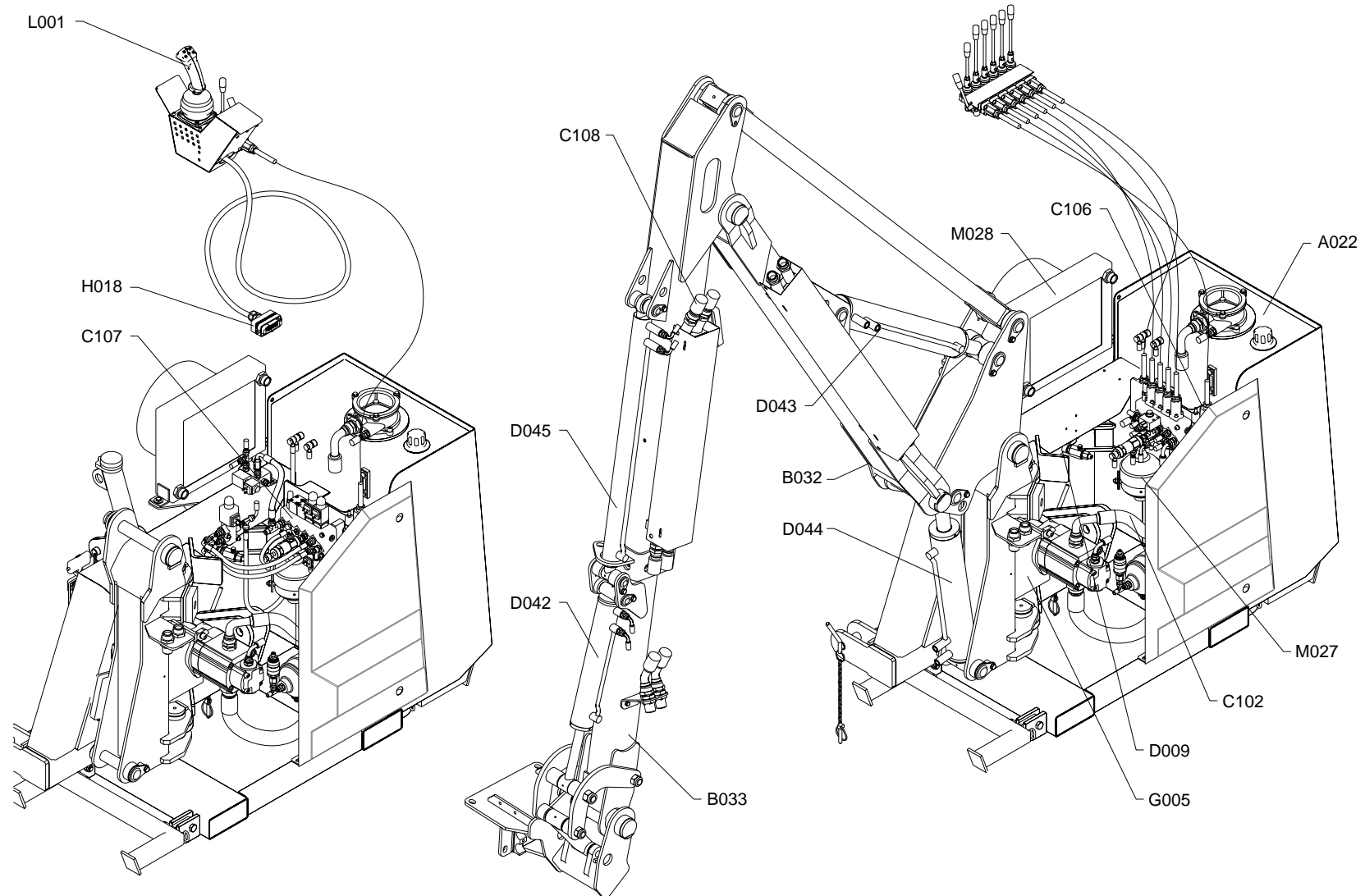

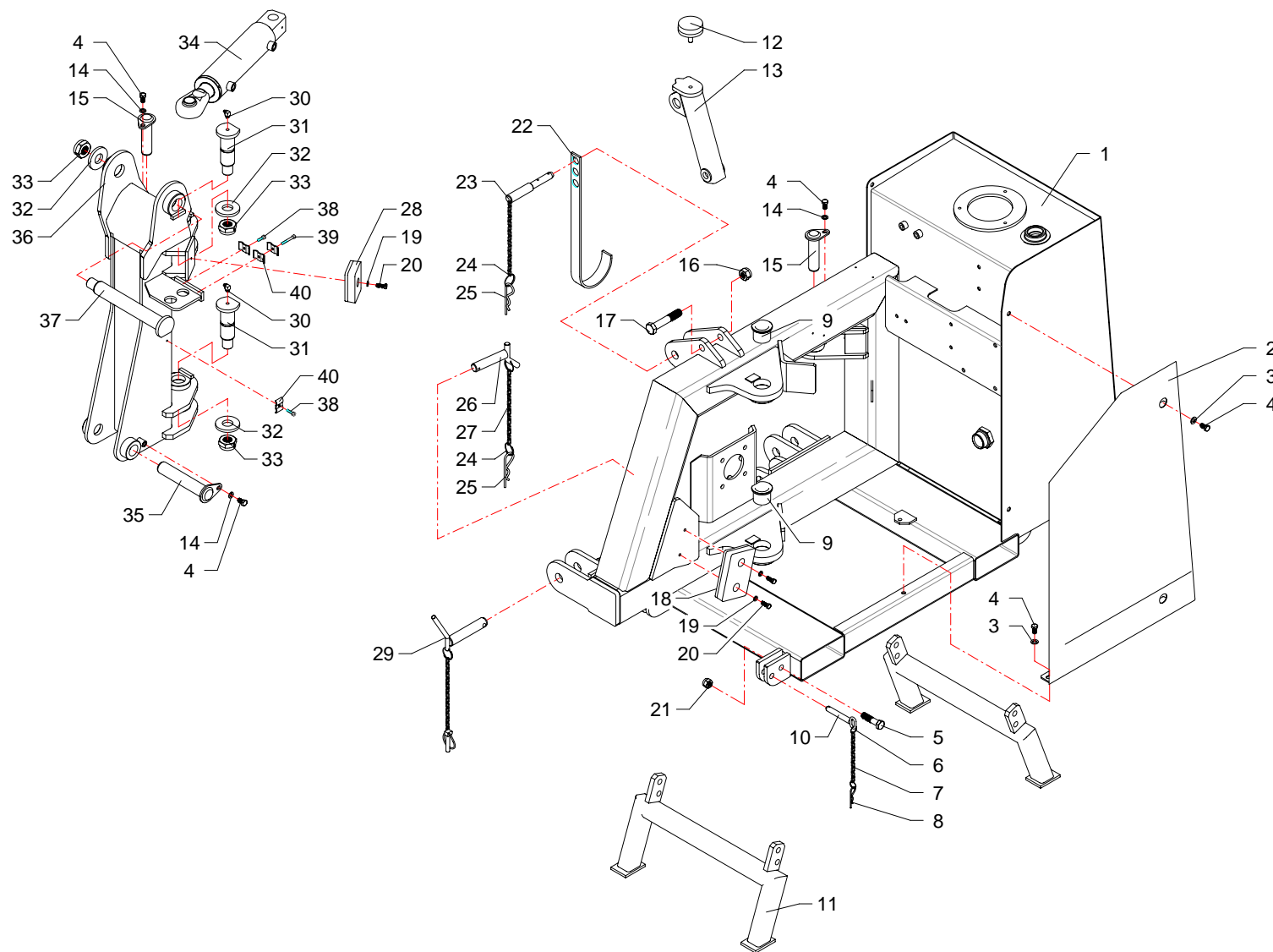

| RIF | CODE | Qty | | | Denominazione-Denomination-Bezeichnung-Denomination-Denominacion |
|-----|-------------|----------------|-----------------|--|---|
| | | TGA505 [01] | TGA5825 [01] | | |
| 1 | TGA50010200 | 1 | 1 | | Telaio · Frame · Rahmen · Chassis · Bastidor |
| 2 | TGA50170400 | 1 | 1 | | Carter · Casing · Keilriemenschutz · Enveloppe · Carter |
| 3 | 0349002Z | 3 | 3 | | Rondella · Washer · Scheibe · Rondelle · Arandela |
| 4 | 0318005Z | 3 | 3 | | Vite · Bolt · Schraube · Vis · Tornillo |
| 5 | 0304011Z | 4 | 4 | | Vite · Bolt · Schraube · Vis · Tornillo |
| 6 | 2301074 | 8 | 8 | | Anello · Ring · Ring · Bague · Anillo |
| 7 | 2301117 | 4 | 4 | | Catena · Chain · Kette · Chaîne · Banda |
| 8 | 0340022 | 4 | 4 | | Copiglia · Split pin · Splint · Goupille · Pasador |
| 9 | 1001022 | 2 | 2 | | Boccola · Bushing · Buchse · Bague · Casquillo |
| 10 | F16110600 | 4 | 4 | | Perno · Pin · Zapfen · Goujon · Perno |
| 11 | TK8040100 | 2 | 2 | | Piede · Pad · Fuss · Pied · Pie |
| 12 | 3201001 | 1 | 1 | | Tampone · Pad · Stopfen · Tampon · Tapon |
| 13 | TGA50200100 | 1 | 1 | | Staffa · Clamp · Prätze · Etrier · Brida |
| 14 | 0322003Z | 3 | 3 | | Rondella · Washer · Scheibe · Rondelle · Arandela |
| 15 | TKV65110100 | 2 | 2 | | Perno · Pin · Zapfen · Goujon · Perno |
| 16 | 0310005 | 1 | 1 | | Dado · Nut · Mutter · Ecrou · Tuerca |
| 17 | 0305013Z | 1 | 1 | | Vite · Bolt · Schraube · Vis · Tornillo |
| 18 | 2301007 | 1 | 1 | | Tampone · Pad · Stopfen · Tampon · Tapon |
| 19 | 0322002Z | 3 | 3 | | Rondella · Washer · Scheibe · Rondelle · Arandela |
| 20 | 0347007Z | 3 | 3 | | Vite · Bolt · Schraube · Vis · Tornillo |
| 21 | 0310004 | 4 | 4 | | Dado · Nut · Mutter · Ecrou · Tuerca |
| 22 | F27070400 | 1 | 1 | | Supporto · Bracket · Halterung · Support · Soporte |
| 23 | F16110500 | 1 | 1 | | Spina · Pin · Stift · Goupille · Pasador hendido |
| 24 | 2301115 | 5 | 5 | | Anello · Ring · Ring · Bague · Anillo |
| 25 | 0340020 | 3 | 3 | | Copiglia · Split pin · Splint · Goupille · Pasador |
| 26 | F46110300 | 2 | 2 | | Perno · Pin · Zapfen · Goujon · Perno |
| 27 | 2301117 | 2 | 2 | | Catena · Chain · Kette · Chaîne · Banda |
| 28 | 3201002 | 1 | 1 | | Tampone · Pad · Stopfen · Tampon · Tapon |
| 29 | 2301235 | 2 | 2 | | Spina · Pin · Stift · Goupille · Pasador hendido |
| 30 | 0339001 | 2 | 2 | | Ingrassatore · Grease nipple · Schmiernippel · Graisseur · Engrasador |
| 31 | TSN50110300 | 2 | 2 | | Perno · Pin · Zapfen · Goujon · Perno |
| 32 | TK8150100 | 3 | 3 | | Rondella · Washer · Scheibe · Rondelle · Arandela |
| 33 | 0310018 | 2 | 2 | | Dado · Nut · Mutter · Ecrou · Tuerca |
| 34 | 27111000 | 1 | 1 | | Martinetto · Jack · Zylinder · Vérin · Gato |
| 35 | TGA50110100 | 1 | 1 | | Perno · Pin · Zapfen · Goujon · Perno |

I GB D F E

Telaio · Frame · Rahmen · Chassis · Bastidor

FERRI

A022

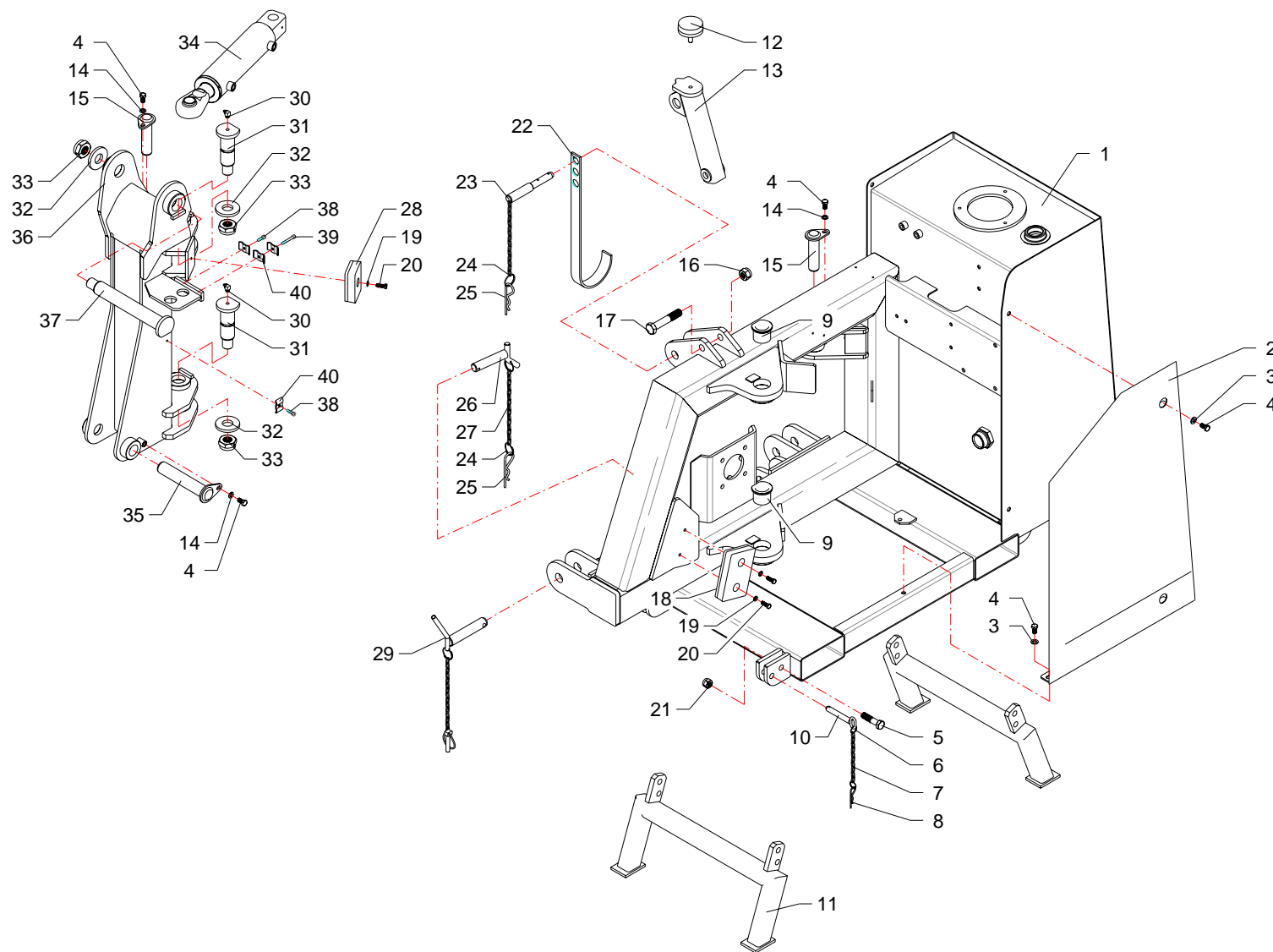

| RIF | CODE | Qnt | | | Denominazione-Denomination-Bezeichnung-Denomination-Denominacion |
|-----|-------------|----------------|-----------------|--|--|
| | | TGA50S [01] | TGA58ZS [01] | | |
| | | | | | I GB D F E |
| 36 | TGA50070300 | 1 | 1 | | Supporto · Bracket · Halterung · Support · Soporte |
| 37 | TP48110100 | 1 | 1 | | Perno · Pin · Zapfen · Goujon · Perno |
| 38 | 0316006Z | 3 | 2 | | Vite · Bolt · Schraube · Vis · Tornillo |
| 39 | 0316011Z | | 1 | | Vite · Bolt · Schraube · Vis · Tornillo |
| 40 | TP48290200 | 3 | 4 | | Fermatubi · Pipe clamp · Rohrschelle · Serre tuyaux · Sujeta tubos |

Telaio · Frame · Rahmen · Chassis · Bastidor

FERRI

A022

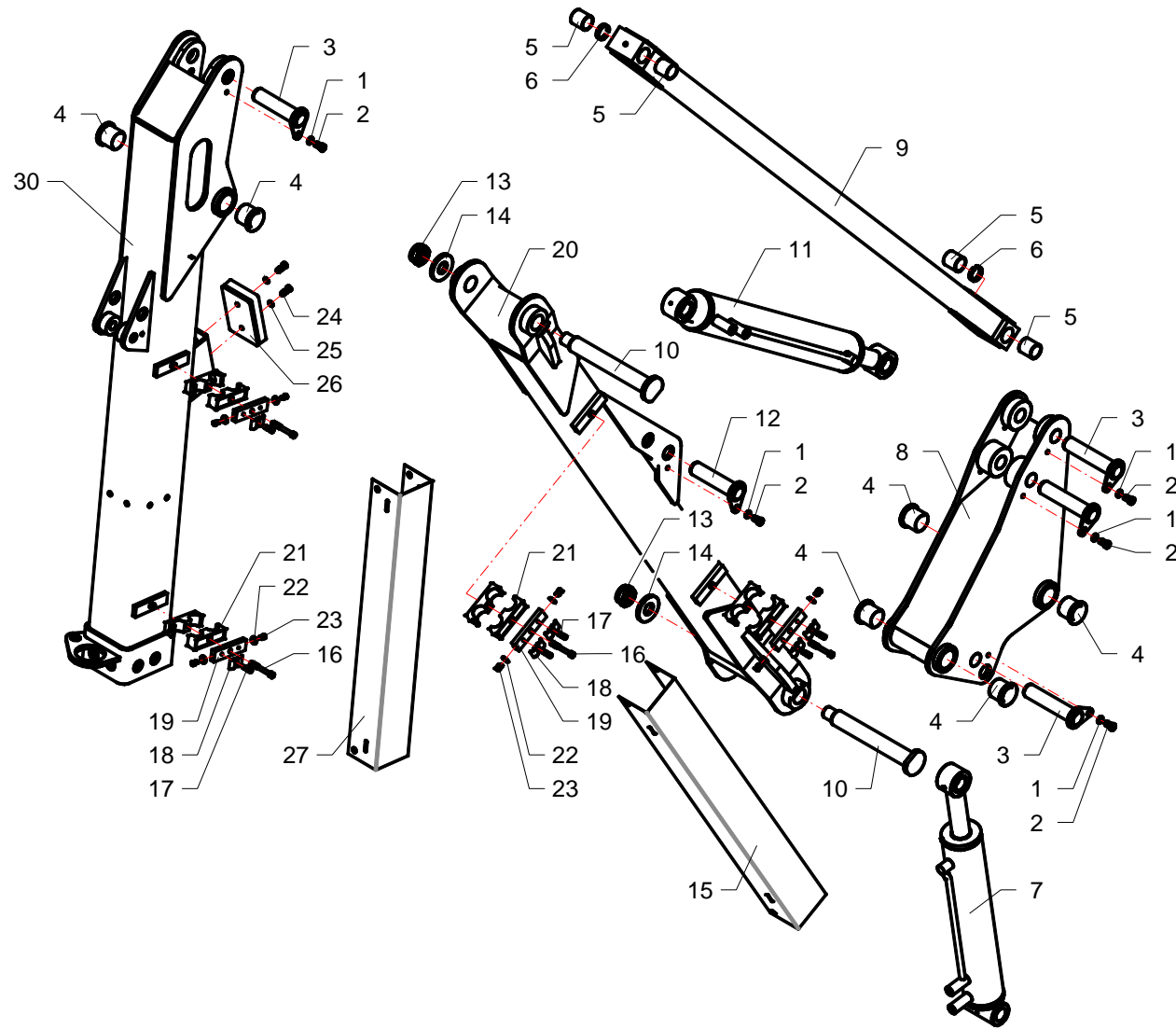

| RIF | CODE | TGA58ZS [o1] | Qnt | | | | Denominazione-Denomination-Bezeichnung-Denomination-Denominacion I GB D F E |
|-----|-------------|-----------------|-----|--|--|---|--|
| | | | | | | | |
| 1 | 0322003Z | 5 | | | | Rondella · Washer · Scheibe · Rondelle · Arandela | |
| 2 | 0342003Z | 5 | | | | Vite · Bolt · Schraube · Vis · Tornillo | |
| 3 | TGA50110200 | 4 | | | | Perno · Pin · Zapfen · Goujon · Perno | |
| 4 | 1001017 | 6 | | | | Boccola · Bushing · Buchse · Bague · Casquillo | |
| 5 | 1001007 | 4 | | | | Boccola · Bushing · Buchse · Bague · Casquillo | |
| 6 | TGA50140100 | 2 | | | | Distanziale · Spacer · Distanzstueck · Entretoise · Separador | |
| 7 | 27146000 | 1 | | | | Martinetto · Jack · Zylinder · Vérin · Gato | |
| 8 | TGA50070100 | 1 | | | | Supporto · Bracket · Halterung · Support · Soporte | |
| 9 | TGA50080100 | 1 | | | | Tirante · Connecting rod · Spannstange · Tige · Tirante | |
| 10 | TP48110100 | 3 | | | | Perno · Pin · Zapfen · Goujon · Perno | |
| 11 | 27145000 | 1 | | | | Martinetto · Jack · Zylinder · Vérin · Gato | |
| 12 | TGA50110300 | 1 | | | | Perno · Pin · Zapfen · Goujon · Perno | |
| 13 | 0310018 | 3 | | | | Dado · Nut · Mutter · Ecrou · Tuerca | |
| 14 | TK8150100 | 3 | | | | Rondella · Washer · Scheibe · Rondelle · Arandela | |
| 15 | TGA50170100 | 1 | | | | Protezione · Guard · Schutz · Protection · Proteccion | |
| 16 | 0317015Z | 4 | | | | Vite · Bolt · Schraube · Vis · Tornillo | |
| 17 | 0316006Z | 6 | | | | Vite · Bolt · Schraube · Vis · Tornillo | |
| 18 | TP48290200 | 6 | | | | Fermatubi · Pipe clamp · Rohrshelle · Serre tuyaux · Sujeta tubos | |
| 19 | TSN50290100 | 4 | | | | Staffa · Clamp · Prätze · Etrier · Brida | |
| 20 | TGA50210100 | 1 | | | | Braccio · Arm · Arm · Bras · Brazo | |
| 21 | 0414005 | 4 | | | | Collare · Anchor pipe · Schlauchschelle · Plate fixe tube · Brida | |
| 22 | 0349006Z | 8 | | | | Rondella · Washer · Scheibe · Rondelle · Arandela | |
| 23 | 0365003Z | 8 | | | | Vite · Bolt · Schraube · Vis · Tornillo | |
| 24 | 0347007Z | 2 | | | | Vite · Bolt · Schraube · Vis · Tornillo | |
| 25 | 0322002Z | 2 | | | | Rondella · Washer · Scheibe · Rondelle · Arandela | |
| 26 | 2301007 | 1 | | | | Tampone · Pad · Stopfen · Tampon · Tapon | |
| 27 | TGA58170100 | 1 | | | | Protezione · Guard · Schutz · Protection · Proteccion | |
| 28 | TKV65110100 | 1 | | | | Perno · Pin · Zapfen · Goujon · Perno | |
| 29 | 1004001 | 6 | | | | Boccola · Bushing · Buchse · Bague · Casquillo | |
| 30 | TGA58210300 | 1 | | | | Braccio · Arm · Arm · Bras · Brazo | |

Bracci · Arms · Arme · Bras · Brazos

FERRI

B032

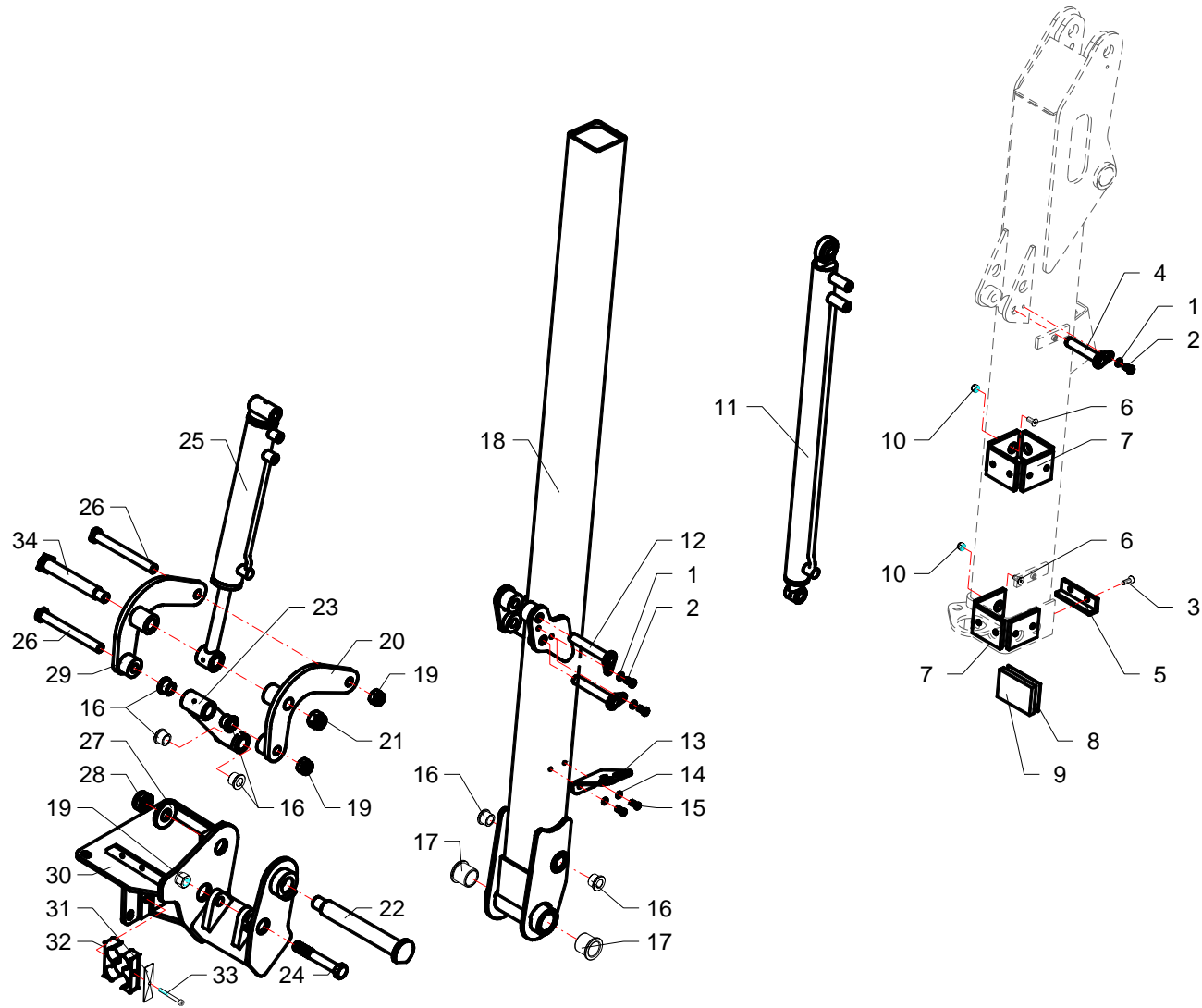

| RIF | CODE | TGA58ZS [o1] | Qnt | | | | Denominazione-Denomination-Bezeichnung-Denomination-Denominacion I GB D F E |
|-----|-------------|-----------------|-----|--|--|---|--|
| | | | | | | | |
| 1 | 0322003Z | 3 | | | | Rondella · Washer · Scheibe · Rondelle · Arandela | |
| 2 | 0342003Z | 3 | | | | Vite · Bolt · Schraube · Vis · Tornillo | |
| 3 | 0312002Z | 2 | | | | Vite · Bolt · Schraube · Vis · Tornillo | |
| 4 | TKV65110200 | 1 | | | | Perno · Pin · Zapfen · Goujon · Perno | |
| 5 | TK8120100 | 1 | | | | Fermo · Locking · Verschluss · Arret de securite · Parada | |
| 6 | 0312003 | 14 | | | | Vite · Bolt · Schraube · Vis · Tornillo | |
| 7 | TK8150200 | 7 | | | | Pattino · Track shoe · Gleitstueck · Patin · Teja | |
| 8 | TK8140100 | 1 | | | | Spessore · Shimset · Spurscheibe · Epaisseur · Espesor | |
| 9 | TK8150300 | 1 | | | | Pattino · Track shoe · Gleitstueck · Patin · Teja | |
| 10 | 0310002 | 14 | | | | Dado · Nut · Mutter · Erou · Tuerca | |
| 11 | 27147000 | 1 | | | | Martinetto · Jack · Zylinder · Vérin · Gato | |
| 12 | TKV65110400 | 2 | | | | Perno · Pin · Zapfen · Goujon · Perno | |
| 13 | TSN50290200 | 1 | | | | Supporto · Bracket · Halterung · Support · Soporte | |
| 14 | 0322002Z | 2 | | | | Rondella · Washer · Scheibe · Rondelle · Arandela | |
| 15 | 0347005Z | 2 | | | | Vite · Bolt · Schraube · Vis · Tornillo | |
| 16 | 1004001 | 6 | | | | Boccola · Bushing · Buchse · Bague · Casquillo | |
| 17 | 1001017 | 2 | | | | Boccola · Bushing · Buchse · Bague · Casquillo | |
| 18 | TGA58210200 | 1 | | | | Braccio · Arm · Arm · Bras · Brazo | |
| 19 | 0359007 | 3 | | | | Dado · Nut · Mutter · Erou · Tuerca | |
| 20 | TGA46200500 | 1 | | | | Leva · Lever · Hebel · Levier · Palanca | |
| 21 | 0359008 | 1 | | | | Dado · Nut · Mutter · Erou · Tuerca | |
| 22 | TP48110100 | 1 | | | | Perno · Pin · Zapfen · Goujon · Perno | |
| 23 | TGA46200300 | 1 | | | | Puntone · Strut · Druckstab · Etai · Puntal | |
| 24 | TGA46190100 | 1 | | | | Vite · Bolt · Schraube · Vis · Tornillo | |
| 25 | 27144000 | 1 | | | | Martinetto · Jack · Zylinder · Vérin · Gato | |
| 26 | TP48110300 | 2 | | | | Perno · Pin · Zapfen · Goujon · Perno | |
| 27 | TK8150100 | 1 | | | | Rondella · Washer · Scheibe · Rondelle · Arandela | |
| 28 | 0310018 | 1 | | | | Dado · Nut · Mutter · Erou · Tuerca | |
| 29 | TGA46200600 | 1 | | | | Leva · Lever · Hebel · Levier · Palanca | |
| 30 | TGA46070500 | 1 | | | | Attacco · Linkage · Anschluss · Attelage · Ataque | |
| 31 | 0414012 | 1 | | | | Collare · Anchor pipe · Schlauchschelle · Plate fixe tube · Brida | |
| 32 | 0414004 | 1 | | | | Piastra · Plate · Platte · Plate · Placa | |
| 33 | 0317013Z | 1 | | | | Vite · Bolt · Schraube · Vis · Tornillo | |
| 34 | BSV10110500 | 1 | | | | Perno · Pin · Zapfen · Goujon · Perno | |

Bracci · Arms · Arme · Bras · Brazos

FERRI

B033

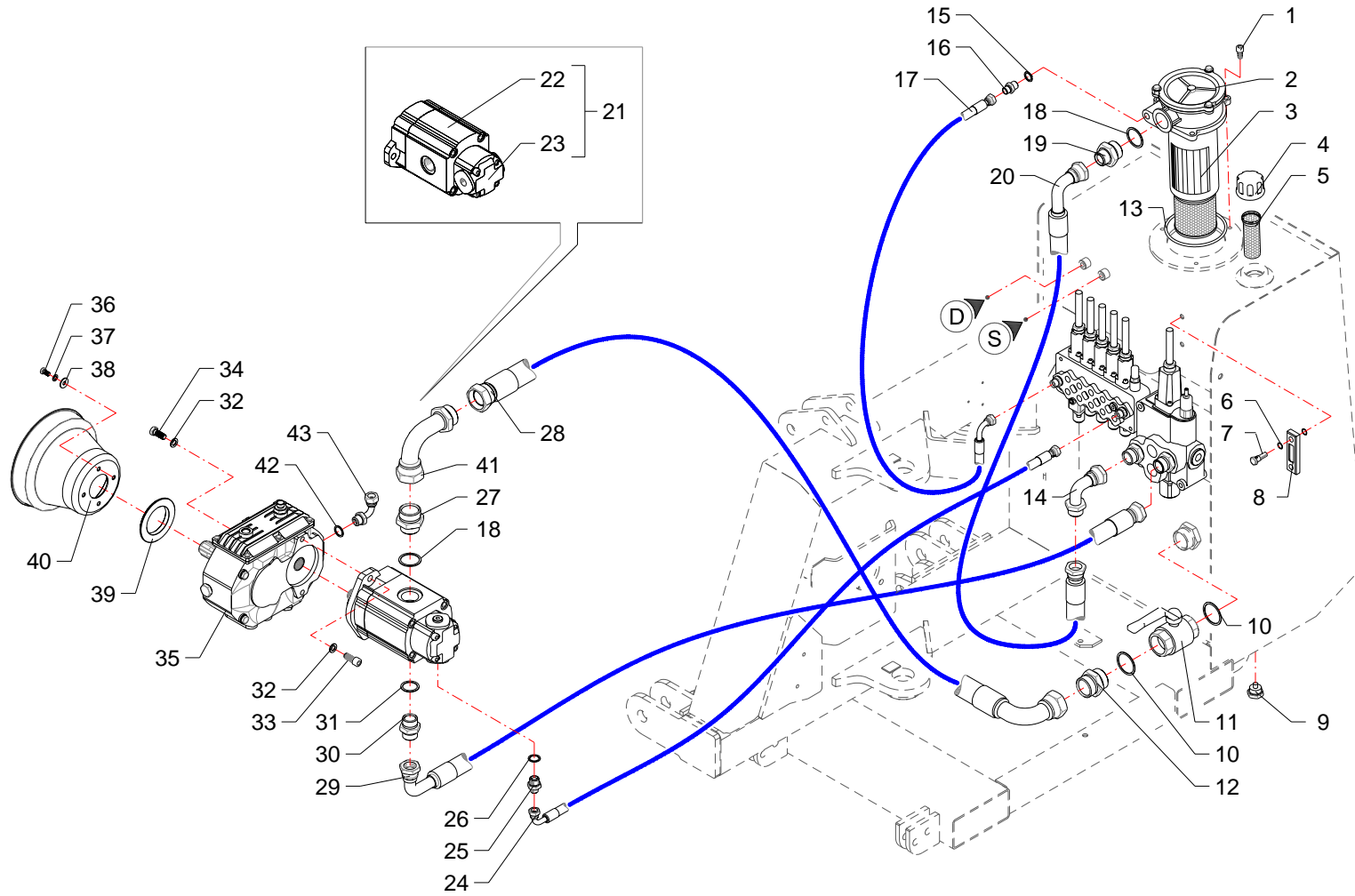

| RIF | CODE | Qty | | | Denominazione-Denomination-Bezeichnung-Denomination-Denominacion |
|-----|----------|----------------|-----------------|--|---|
| | | TGA505 [01] | TGA5825 [01] | | |
| 1 | 0318005Z | 3 | 3 | | Vite · Bolt · Schraube · Vis · Tornillo |
| 2 | 0413016 | 1 | 1 | | Filtro · Filter · Filter · Filtre · Filtro |
| 3 | 0413018 | 1 | 1 | | Cartuccia · Cartridge · Filterensatz · Cartouche · Cartucho |
| 4 | 0418035 | 1 | 1 | | Tappo · Cap · Stopfen · Buchon · Tapon |
| 5 | 0418006 | 1 | 1 | | Filtro · Filter · Filter · Filtre · Filtro |
| 6 | 0418037 | 1 | 1 | | Guarnizione · Gasket · Dichtung · Joint · Empaquetadura |
| 7 | 0418038 | 2 | 2 | | Vite cava · Hollow Screw · Hohlschraube · Vis creuse · Tornillo hueco |
| 8 | 0418003 | 1 | 1 | | Spia livello · Level indicator · Pegel controllampe · Indicator niveau · Indicator de nivel |
| 9 | 0418033 | 1 | 1 | | Tappo · Cap · Stopfen · Buchon · Tapon |
| 10 | 0408010 | 2 | 2 | | Rondella · Washer · Scheibe · Rondelle · Arandela |
| 11 | 0409006 | 1 | 1 | | Rubinetto · Cock · Schlusshanduentil · Robinet · Valvula de compuerta |
| 12 | 0402009 | 1 | 1 | | Nipplo · Nipple · Nippel · Niplo · Niple |
| 13 | OR210 | 1 | 1 | | Guarnizione · Gasket · Dichtung · Joint · Empaquetadura |
| 14 | 0405007 | 1 | 1 | | Curva · Curve · Bogen · Manchon · Curva |
| 15 | 0408009 | 1 | 1 | | Rondella · Washer · Scheibe · Rondelle · Arandela |
| 16 | 0401016 | 1 | 1 | | Riduzione · Nipple · Nippel · Adapteur · Reduccion |
| 17 | 0502067 | 1 | 1 | | Tubo · Pipe · Schlauch · Tuyau · Tubo |
| 18 | 0408008 | 2 | 2 | | Rondella · Washer · Scheibe · Rondelle · Arandela |
| 19 | 0401011 | 1 | 1 | | Riduzione · Nipple · Nippel · Adapteur · Reduccion |
| 20 | 0505085 | 1 | 1 | | Tubo · Pipe · Schlauch · Tuyau · Tubo |
| 21 | 1501090 | 1 | 1 | | Pompa · Pump · Pompe · Pompe · Bomba |
| 22 | 1501104 | 1 | 1 | | Pompa · Pump · Pompe · Pompe · Bomba |
| 23 | 1501105 | 1 | 1 | | Pompa · Pump · Pompe · Pompe · Bomba |
| 24 | 0502022 | 1 | 1 | | Tubo · Pipe · Schlauch · Tuyau · Tubo |
| 25 | 0401004 | 1 | 1 | | Riduzione · Nipple · Nippel · Adapteur · Reduccion |
| 26 | 0408004 | 1 | 1 | | Rondella · Washer · Scheibe · Rondelle · Arandela |
| 27 | 0401012 | 1 | 1 | | Riduzione · Nipple · Nippel · Adapteur · Reduccion |
| 28 | 0512004 | 1 | 1 | | Tubo · Pipe · Schlauch · Tuyau · Tubo |
| 29 | 0505116 | 1 | 1 | | Tubo · Pipe · Schlauch · Tuyau · Tubo |
| 30 | 0402007 | 1 | 1 | | Nipplo · Nipple · Nippel · Niplo · Niple |
| 31 | 0408007 | 1 | 1 | | Rondella · Washer · Scheibe · Rondelle · Arandela |
| 32 | 0322004Z | 6 | 6 | | Rondella · Washer · Scheibe · Rondelle · Arandela |
| 33 | 0319006Z | 2 | 2 | | Vite · Bolt · Schraube · Vis · Tornillo |
| 34 | 0343003Z | 4 | 4 | | Vite · Bolt · Schraube · Vis · Tornillo |
| 35 | 1401026 | 1 | 1 | | Moltiplicatore · Gear box · Getriebe · Multiplicateur · Multiplicador |

I GB D F E

Impianto idraulico alimentazione · Feeding hydraulic system · Hydraulikanlage der versorgung · Installation hydraulique d'alimentation · Equipo hidraulico alimentacion

FERRI

C102

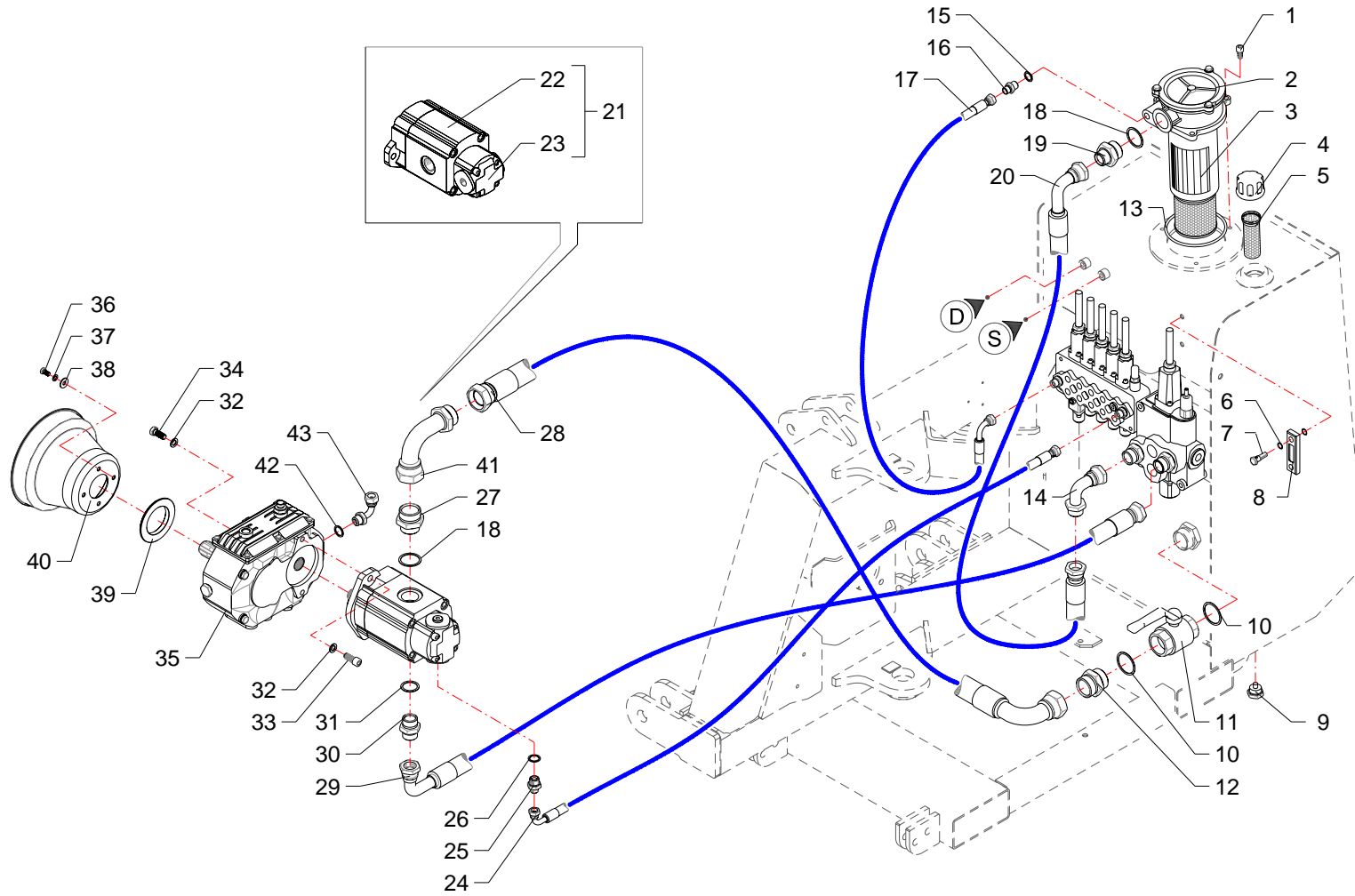

| RIF | CODE | Qnt | | | Denominazione-Denomination-Bezeichnung-Denomination-Denominacion |
|-----|--------------------|----------------|-----------------|--|--|
| | | TGA50S [01] | TGA58ZS [01] | | |
| 36 | 0347005Z | 4 | 4 | | Vite · Bolt · Schraube · Vis · Tornillo |
| 37 | 0322002Z | 4 | 4 | | Rondella · Washer · Scheibe · Rondelle · Arandela |
| 38 | 0349001Z | 4 | 4 | | Rondella · Washer · Scheibe · Rondelle · Arandela |
| 39 | TGA50150100 | 1 | 1 | | Anello · Ring · Ring · Bague · Anillo |
| 40 | 1701011 | 1 | 1 | | Cuffia · Guard · Schutz · Protecteur · Casqueta |
| 41 | 0405009 | 1 | 1 | | Curva · Curve · Bogen · Manchon · Curva |

I GB D F E

Impianto idraulico alimentazione · Feeding hydraulic system · Hydraulikanlage der versorgung · Installation hydraulique d'alimentation · Equipo hidraulico alimentacion

FERRI

C102

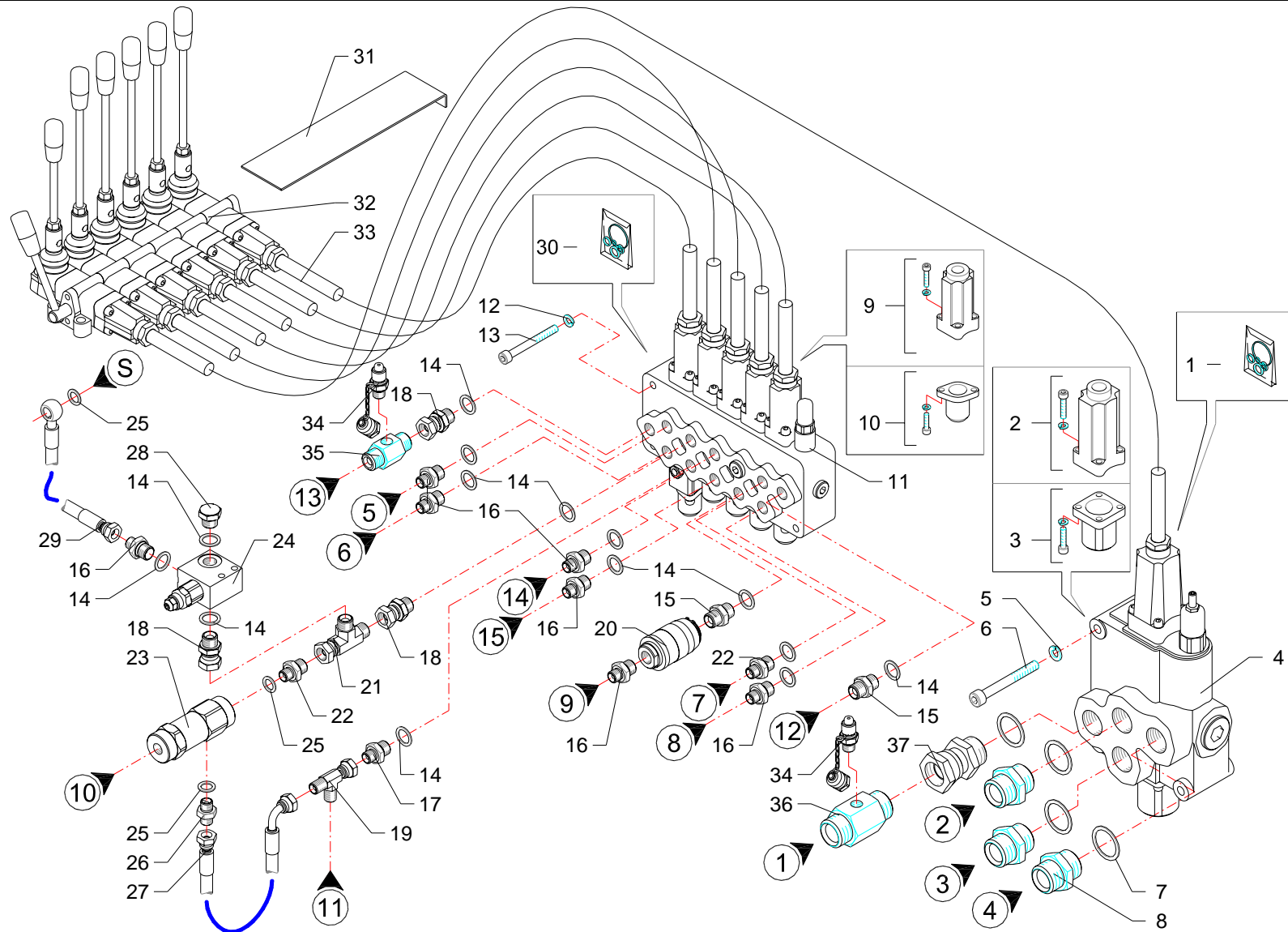



| RIF | CODE | TGAS8ZS [o1] | Qty | | | | Denominazione-Denomination-Bezeichnung-Denomination-Denominacion I GB D F E |
|-----|------------|-----------------|-----|--|--|--|--|
| | | | | | | | |
| 1 | 1305137 | 1 | | | | Kit guarnizioni · Set of gaskets · Satz dichtungen · Jeu de joints · Serie de guarniciones | |
| 2 | 5TEL120005 | 1 | | | | Cappello · Cap · Deckel · Capuchon · Capuchon | |
| 3 | 5U11120000 | 1 | | | | Cappello · Cap · Deckel · Capuchon · Capuchon | |
| 4 | 1305121 | 1 | | | | Distributore · Control valve · Steverblock · Distributeur · Distribuidor | |
| 5 | 0322003Z | 3 | | | | Rondella · Washer · Scheibe · Rondelle · Arandela | |
| 6 | 0318018Z | 3 | | | | Vite · Bolt · Schraube · Vis · Tornillo | |
| 7 | 0408007 | 4 | | | | Rondella · Washer · Scheibe · Rondelle · Arandela | |
| 8 | 0402007 | 3 | | | | Niplo · Nipple · Nippel · Niplo · Niple | |
| 9 | 5TEL105000 | 5 | | | | Cappello · Cap · Deckel · Capuchon · Capuchon | |
| 10 | 5U08810500 | 5 | | | | Cappello · Cap · Deckel · Capuchon · Capuchon | |
| 11 | 1305122 | 1 | | | | Distributore · Control valve · Steverblock · Distributeur · Distribuidor | |
| 12 | 0322002Z | 3 | | | | Rondella · Washer · Scheibe · Rondelle · Arandela | |
| 13 | 0317015Z | 3 | | | | Vite · Bolt · Schraube · Vis · Tornillo | |
| 14 | 0408003 | 13 | | | | Rondella · Washer · Scheibe · Rondelle · Arandela | |
| 15 | 0402003 | 2 | | | | Niplo · Nipple · Nippel · Niplo · Niple | |
| 16 | 0401003 | 7 | | | | Riduzione · Nipple · Nippel · Adapteur · Reduccion | |
| 17 | TK5190200 | 1 | | | | Riduzione · Nipple · Nippel · Adapteur · Reduccion | |
| 18 | 0407003 | 1 | | | | Raccordo · Connector · Anschluss · Raccord · Brida | |
| 19 | 0410026 | 1 | | | | Raccordo · Connector · Anschluss · Raccord · Brida | |
| 20 | 0415007 | 1 | | | | Valvola · Valve · Ventil · Soupape · Válvula | |
| 21 | 0410028 | 1 | | | | Raccordo · Connector · Anschluss · Raccord · Brida | |
| 22 | TK5190300 | 1 | | | | Riduzione · Nipple · Nippel · Adapteur · Reduccion | |
| 23 | 0417005 | 1 | | | | Valvola · Valve · Ventil · Soupape · Válvula | |
| 24 | 0417043 | 1 | | | | Valvola · Valve · Ventil · Soupape · Válvula | |
| 25 | 0408002 | 2 | | | | Rondella · Washer · Scheibe · Rondelle · Arandela | |
| 26 | 0407002 | 1 | | | | Raccordo · Connector · Anschluss · Raccord · Brida | |
| 27 | 0501325 | 1 | | | | Tubo · Pipe · Schlauch · Tuyau · Tubo | |
| 28 | 0418020 | 1 | | | | Tappo · Cap · Stopfen · Buchon · Tapon | |
| 29 | 0501343 | 1 | | | | Tubo · Pipe · Schlauch · Tuyau · Tubo | |
| 30 | 1305134 | 1 | | | | Kit guarnizioni · Set of gaskets · Satz dichtungen · Jeu de joints · Serie de guarniciones | |
| 31 | 21550 | 1 | | | | Lamierino · Metal cover · Metaldeckel · Tôle mince · Lamina | |
| 32 | 1305005 | 1 | | | | Telecomando · Remote control · Fernsteuerung · Telecommande · Telecomando | |
| 33 | 1305012 | 6 | | | | Cavo · Cable · Kabel · Cable · Cable | |
| 34 | 0431001 | 2 | | | | Raccordo · Connector · Anschluss · Raccord · Brida | |
| 35 | 0434004 | 1 | | | | Raccordo · Connector · Anschluss · Raccord · Brida | |

Comandi idraulici · Distributors · Stevergerate · Distributeurs · Distribuidores

FERRI

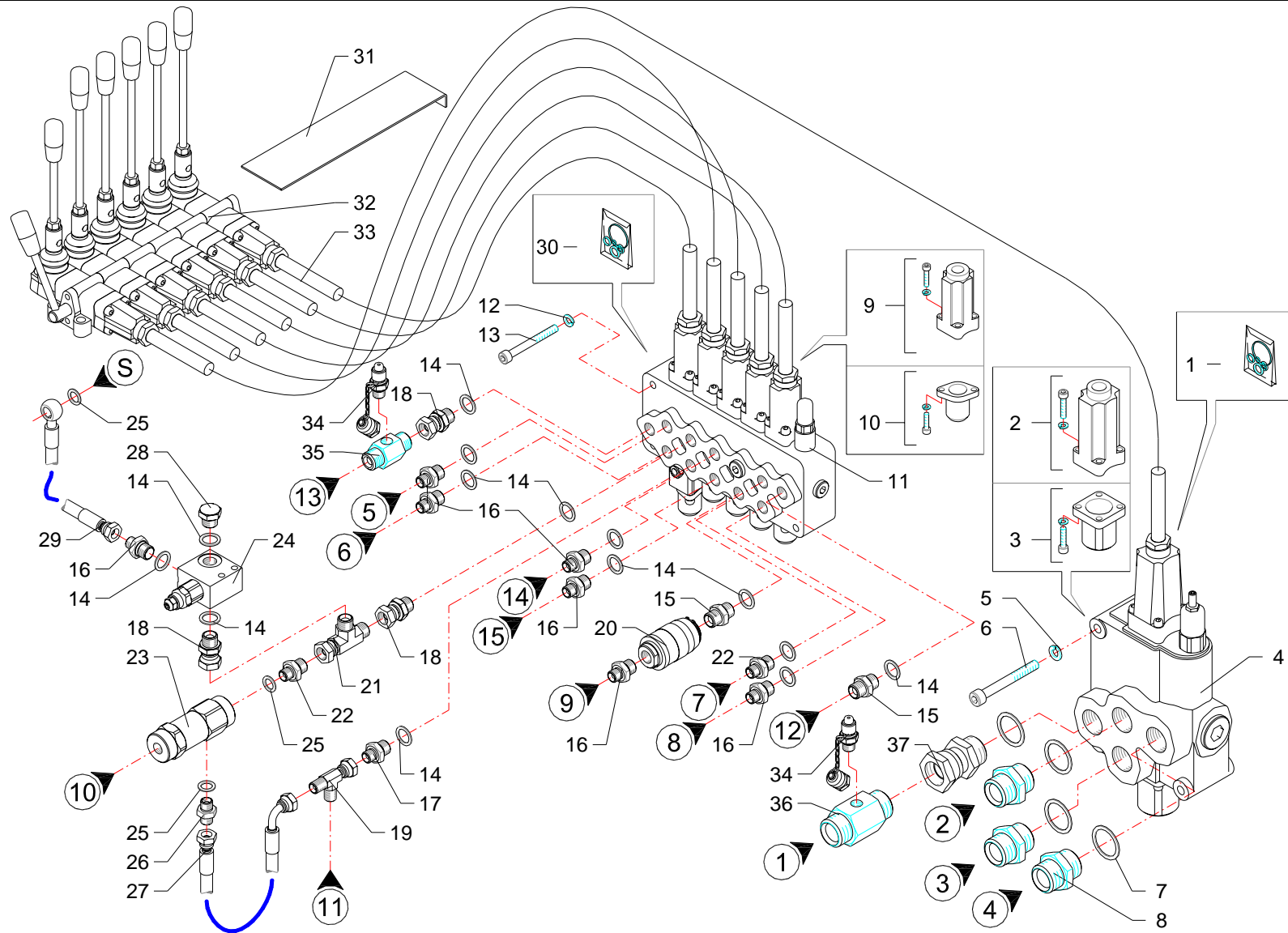
C106



| RIF | CODE | TGA58ZS [o1] | Qnt | | | | Denominazione-Denomination-Bezeichnung-Denomination-Denominacion  |
|-----|----------------|-----------------|-----|--|--|--|---|
| | | | | | | | |
| 36 | 0434003 | 1 | | | | Raccordo · Connector · Anschluss · Raccord · Brida | |
| 37 | 0407006 | 1 | | | | Raccordo · Connector · Anschluss · Raccord · Brida | |

Comandi idraulici · Distributors · Steervergerte · Distributeurs · Distribuidores

FERRI

C106

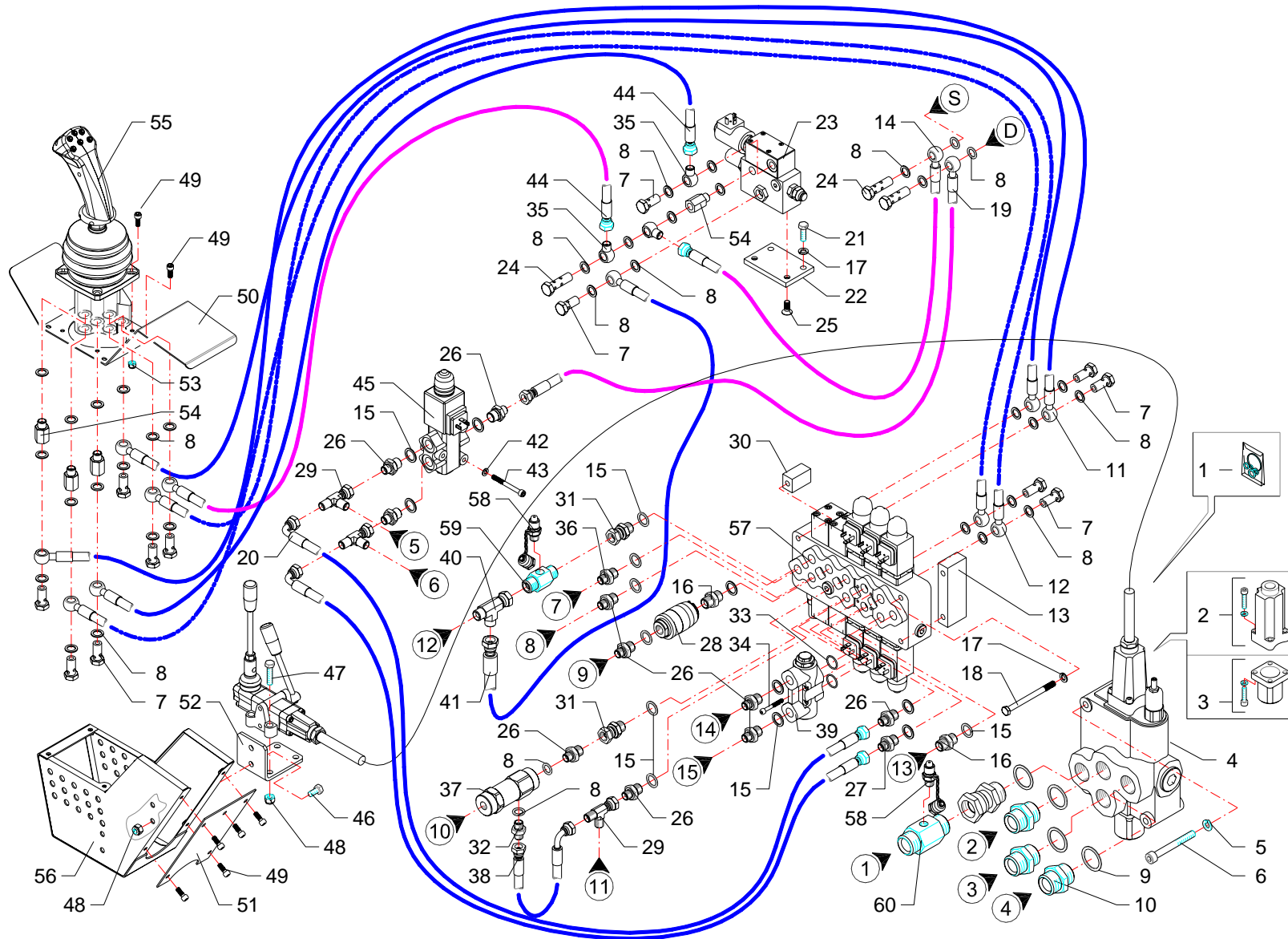

| RIF | CODE | TGA58ZS [o1] | Qty | | | | Denominazione-Denomination-Bezeichnung-Denomination-Denominacion I GB D F E |
|-----|-------------|-----------------|-----|--|--|--|--|
| | | | | | | | |
| 1 | 1305137 | 1 | | | | Kit guarnizioni · Set of gaskets · Satz dichtungen · Jeu de joints · Serie de guarniciones | |
| 2 | 5TEL120005 | 1 | | | | Cappello · Cap · Deckel · Capuchon · Capuchon | |
| 3 | 5U11120000 | 1 | | | | Cappello · Cap · Deckel · Capuchon · Capuchon | |
| 4 | 1305121 | 1 | | | | Distributore · Control valve · Steverblock · Distributeur · Distribuidor | |
| 5 | 0322003Z | 3 | | | | Rondella · Washer · Scheibe · Rondelle · Arandela | |
| 6 | 0318009Z | 3 | | | | Vite · Bolt · Schraube · Vis · Tornillo | |
| 7 | 0412002 | 12 | | | | Vite cava · Hollow Screw · Hohlschraube · Vis creuse · Tornillo hueco | |
| 8 | 0408002 | 38 | | | | Rondella · Washer · Scheibe · Rondelle · Arandela | |
| 9 | 0408007 | 4 | | | | Rondella · Washer · Scheibe · Rondelle · Arandela | |
| 10 | 0402007 | 3 | | | | Nipplo · Nipple · Nippel · Niplo · Niple | |
| 11 | 0519002 | 2 | | | | Tubo · Pipe · Schlauch · Tuyau · Tubo | |
| 12 | 0519003 | 2 | | | | Tubo · Pipe · Schlauch · Tuyau · Tubo | |
| 13 | TGA50140200 | 1 | | | | Distanziale · Spacer · Distanzstueck · Entretoise · Separador | |
| 14 | 0501343 | 1 | | | | Tubo · Pipe · Schlauch · Tuyau · Tubo | |
| 15 | 0408003 | 10 | | | | Rondella · Washer · Scheibe · Rondelle · Arandela | |
| 16 | 0408003 | 2 | | | | Rondella · Washer · Scheibe · Rondelle · Arandela | |
| 17 | 0322002Z | 5 | | | | Rondella · Washer · Scheibe · Rondelle · Arandela | |
| 18 | 0301022Z | 3 | | | | Vite · Bolt · Schraube · Vis · Tornillo | |
| 19 | 0501392 | 1 | | | | Tubo · Pipe · Schlauch · Tuyau · Tubo | |
| 20 | 0501247 | 2 | | | | Tubo · Pipe · Schlauch · Tuyau · Tubo | |
| 21 | 0301006Z | 2 | | | | Vite · Bolt · Schraube · Vis · Tornillo | |
| 22 | TGA50200400 | 1 | | | | Staffa · Clamp · Pratz · Etrier · Brida | |
| 23 | 1305163 | 1 | | | | Valvola · Valve · Ventil · Soupape · Válvula | |
| 24 | 0412011 | 2 | | | | Vite cava · Hollow Screw · Hohlschraube · Vis creuse · Tornillo hueco | |
| 25 | 0311002Z | 2 | | | | Vite · Bolt · Schraube · Vis · Tornillo | |
| 26 | 0401003 | 10 | | | | Riduzione · Nipple · Nippel · Adapteur · Reduccion | |
| 27 | TK5190200 | 1 | | | | Riduzione · Nipple · Nippel · Adapteur · Reduccion | |
| 28 | 0415007 | 1 | | | | Valvola · Valve · Ventil · Soupape · Válvula | |
| 29 | 0410026 | 3 | | | | Raccordo · Connector · Anschluss · Raccord · Brida | |
| 30 | TGA50140300 | 1 | | | | Distanziale · Spacer · Distanzstueck · Entretoise · Separador | |
| 31 | 0407003 | 2 | | | | Raccordo · Connector · Anschluss · Raccord · Brida | |
| 32 | 0402002 | 1 | | | | Nipplo · Nipple · Nippel · Niplo · Niple | |
| 33 | OR017 | 2 | | | | Guarnizione · Gasket · Dichtung · Joint · Empaquetadura | |
| 34 | 0315011Z | 4 | | | | Vite · Bolt · Schraube · Vis · Tornillo | |
| 35 | 0428004 | 3 | | | | Raccordo · Connector · Anschluss · Raccord · Brida | |

Comandi idraulici · Distributors · Stevergerate · Distributeurs · Distribuidores

FERRI

C107

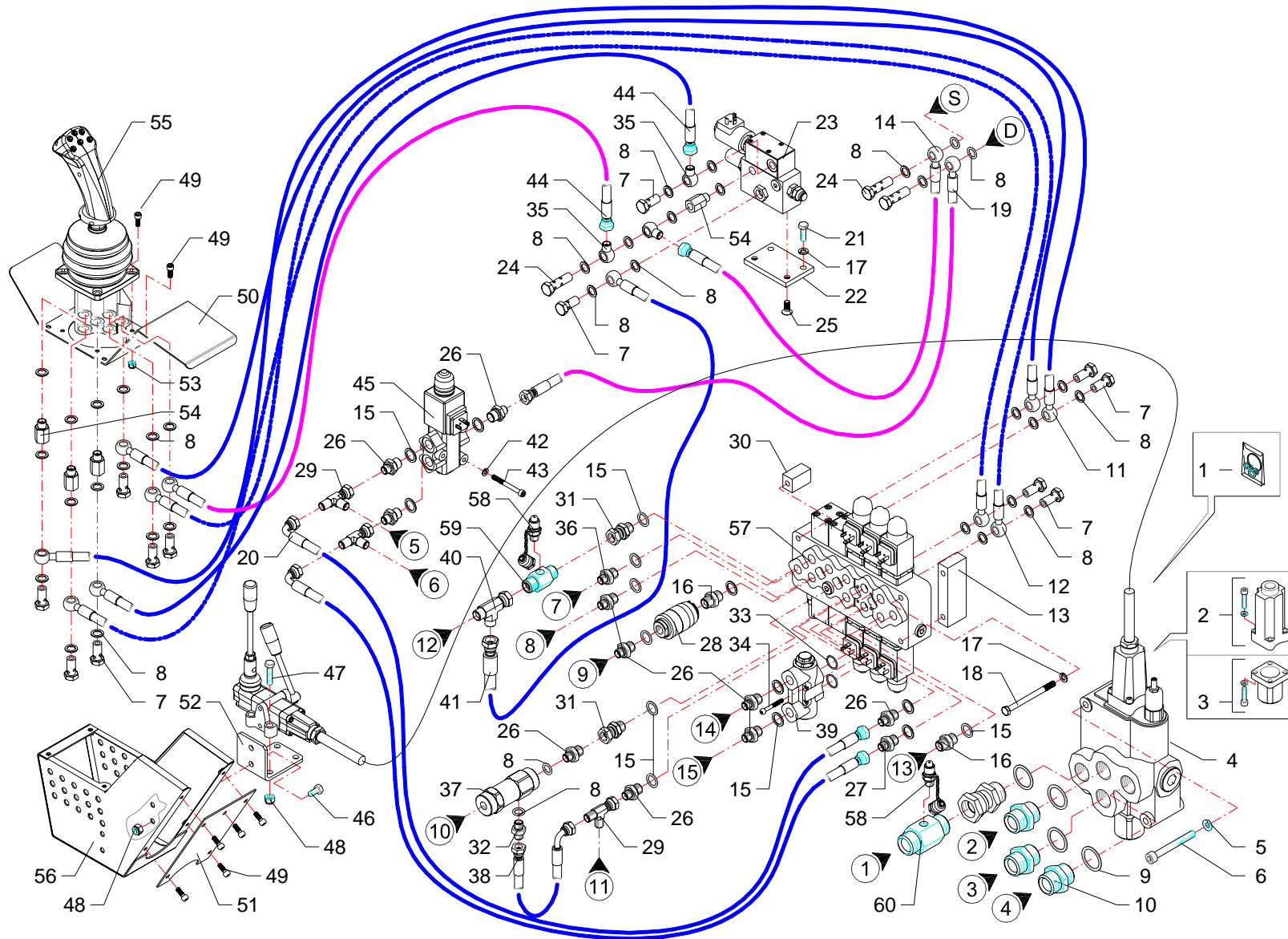

| RIF | CODE | TGA58ZS [o1] | Qnt | | | | Denominazione-Denomination-Bezeichnung-Denomination-Denominacion I GB D F E |
|-----|-------------|-----------------|-----|--|--|--|--|
| | | | | | | | |
| 36 | TK5190300 | 1 | | | | Riduzione · Nipple · Nippel · Adapteur · Reduccion | |
| 37 | 0417005 | 1 | | | | Valvola · Valve · Ventil · Soupape · Vlvula | |
| 38 | 0501325 | 1 | | | | Tubo · Pipe · Schlauch · Tuyau · Tubo | |
| 39 | 1305156 | 1 | | | | Valvola · Valve · Ventil · Soupape · Vlvula | |
| 40 | 0410028 | 1 | | | | Raccordo · Connector · Anschluss · Raccord · Brida | |
| 41 | 0501393 | 1 | | | | Tubo · Pipe · Schlauch · Tuyau · Tubo | |
| 42 | 0322001Z | 3 | | | | Rondella · Washer · Scheibe · Rondelle · Arandela | |
| 43 | 0316012Z | 3 | | | | Vite · Bolt · Schraube · Vis · Tornillo | |
| 44 | 0519001 | 2 | | | | Tubo · Pipe · Schlauch · Tuyau · Tubo | |
| 45 | 0417033 | 1 | | | | Valvola · Valve · Ventil · Soupape · Vlvula | |
| 46 | 0347005Z | 2 | | | | Vite · Bolt · Schraube · Vis · Tornillo | |
| 47 | 0347009Z | 4 | | | | Vite · Bolt · Schraube · Vis · Tornillo | |
| 48 | 0310002 | 6 | | | | Dado · Nut · Mutter · Erou · Tuerca | |
| 49 | 0316006Z | 13 | | | | Vite · Bolt · Schraube · Vis · Tornillo | |
| 50 | TGA50030300 | 1 | | | | Coperchio · Cover · Deckel · Couvercle · Tapa | |
| 51 | TGA50030200 | 1 | | | | Coperchio · Cover · Deckel · Couvercle · Tapa | |
| 52 | TGA50200200 | 1 | | | | Staffa · Clamp · Pratzte · Etrier · Brida | |
| 53 | 0310012 | 4 | | | | Dado · Nut · Mutter · Erou · Tuerca | |
| 54 | 0426001 | 4 | | | | Prolunga · Extension · Verlaengerung · prolonge · Prolungacion | |
| 55 | 1305150 | 1 | | | | Manipolatore · Control lever · Steverhebel · Manipulateur · Manipulador | |
| 56 | TGA50030100 | 1 | | | | Scatola · Housing · Gehaeuse · Boite · Caja | |
| 57 | 1305149 | 1 | | | | Distributore · Control valve · Steverblock · Distriboteur · Distribuidor | |
| 58 | 0431001 | 2 | | | | Raccordo · Connector · Anschluss · Raccord · Brida | |
| 59 | 0434004 | 1 | | | | Raccordo · Connector · Anschluss · Raccord · Brida | |
| 60 | 0434003 | 1 | | | | Raccordo · Connector · Anschluss · Raccord · Brida | |

Comandi idraulici · Distributors · Stevergerate · Distributeurs · Distribuidores

FERRI

C107

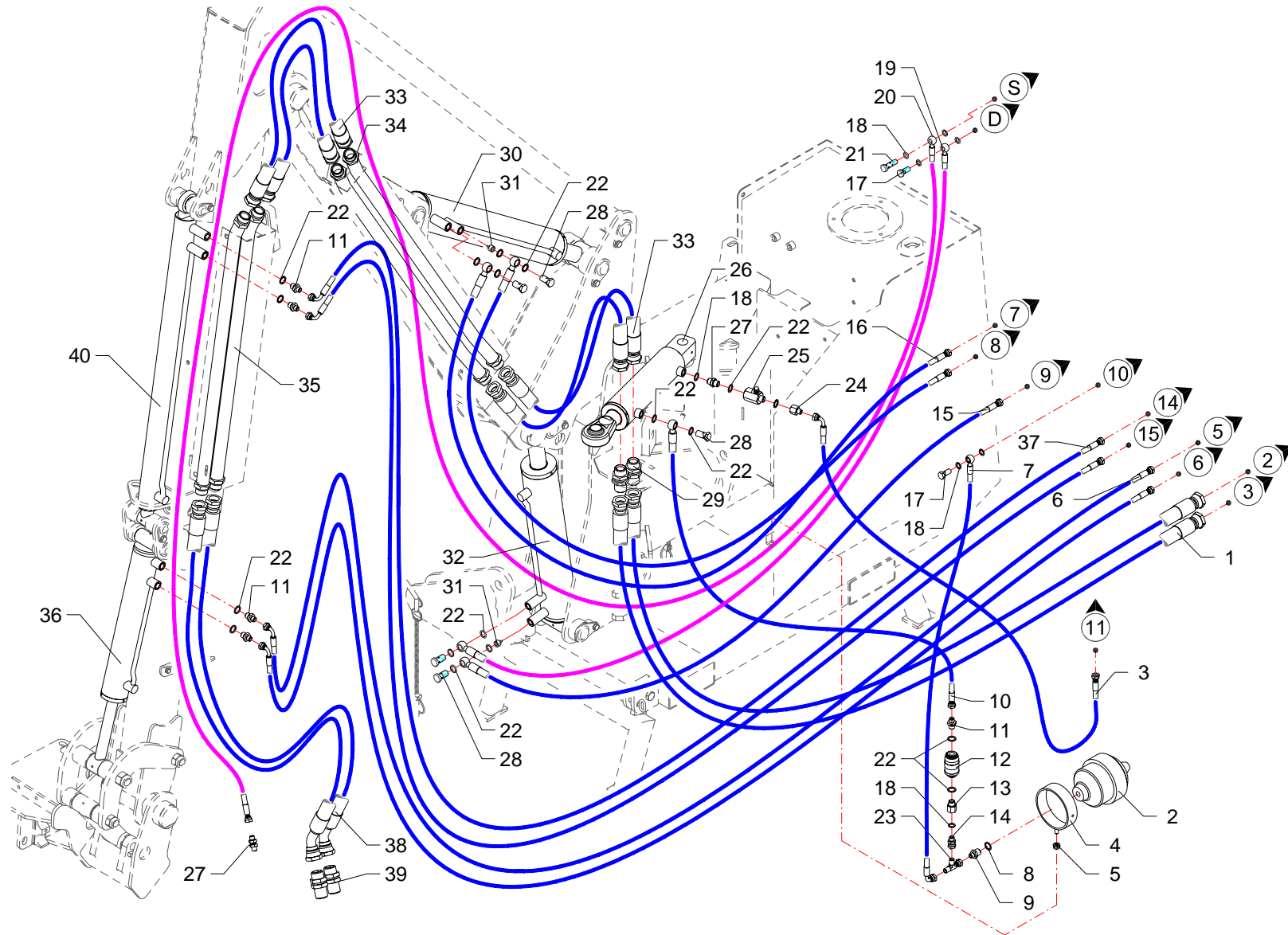

| RIF | CODE | Qnt | | | | Denominazione-Denomination-Bezeichnung-Denomination-Denominacion |
|-----|-------------|-----------------|--|--|--|---|
| | | TGA582S [o1] | | | | |
| 1 | 0505115 | 2 | | | | Tubo · Pipe · Schlauch · Tuyau · Tubo |
| 2 | 0416001 | 1 | | | | Accumulatore · Accumulator · Akkumulator · Accumulateur · Acumulador |
| 3 | 0501235 | 1 | | | | Tubo · Pipe · Schlauch · Tuyau · Tubo |
| 4 | 021521 | 1 | | | | Supporto · Bracket · Halterung · Support · Soporte |
| 5 | 0310002 | 1 | | | | Dado · Nut · Mutter · Ecrou · Tuerca |
| 6 | 0501370 | 2 | | | | Tubo · Pipe · Schlauch · Tuyau · Tubo |
| 7 | 0501359 | 1 | | | | Tubo · Pipe · Schlauch · Tuyau · Tubo |
| 8 | 0408009 | 1 | | | | Rondella · Washer · Scheibe · Rondelle · Arandela |
| 9 | 0401022 | 1 | | | | Riduzione · Nipple · Nippel · Adapteur · Reduccion |
| 10 | 0501358 | 1 | | | | Tubo · Pipe · Schlauch · Tuyau · Tubo |
| 11 | 0401003 | 5 | | | | Riduzione · Nipple · Nippel · Adapteur · Reduccion |
| 12 | 0415007 | 1 | | | | Valvola · Valve · Ventil · Soupape · Válvula |
| 13 | 0421007 | 1 | | | | Raccordo · Connector · Anschluss · Raccord · Brida |
| 14 | 0407002 | 1 | | | | Raccordo · Connector · Anschluss · Raccord · Brida |
| 15 | 0501356 | 1 | | | | Tubo · Pipe · Schlauch · Tuyau · Tubo |
| 16 | 0501355 | 2 | | | | Tubo · Pipe · Schlauch · Tuyau · Tubo |
| 17 | 0412002 | 2 | | | | Vite cava · Hollow Screw · Hohlschraube · Vis creuse · Tornillo hueco |
| 18 | 0408002 | 7 | | | | Rondella · Washer · Scheibe · Rondelle · Arandela |
| 19 | 0501357 | 1 | | | | Tubo · Pipe · Schlauch · Tuyau · Tubo |
| 20 | 0501091 | 1 | | | | Tubo · Pipe · Schlauch · Tuyau · Tubo |
| 21 | 0412011 | 1 | | | | Vite cava · Hollow Screw · Hohlschraube · Vis creuse · Tornillo hueco |
| 22 | 0408003 | 19 | | | | Rondella · Washer · Scheibe · Rondelle · Arandela |
| 23 | 0410026 | 1 | | | | Raccordo · Connector · Anschluss · Raccord · Brida |
| 24 | 0421003 | 1 | | | | Riduzione · Nipple · Nippel · Adapteur · Reduccion |
| 25 | 0415003 | 1 | | | | Valvola · Valve · Ventil · Soupape · Válvula |
| 26 | 27111000 | 1 | | | | Martinetto · Jack · Zylinder · Vérin · Gato |
| 27 | 0425002 | 1 | | | | Passaparete · Fairlead · Durchgang · Passecloison · Guía pasapanel |
| 28 | 0412003 | 5 | | | | Vite cava · Hollow Screw · Hohlschraube · Vis creuse · Tornillo hueco |
| 29 | 0425007 | 2 | | | | Passaparete · Fairlead · Durchgang · Passecloison · Guía pasapanel |
| 30 | 27145000 | 1 | | | | Martinetto · Jack · Zylinder · Vérin · Gato |
| 31 | 0417034 | 2 | | | | Valvola · Valve · Ventil · Soupape · Válvula |
| 32 | 27146000 | 1 | | | | Martinetto · Jack · Zylinder · Vérin · Gato |
| 33 | 0505111 | 4 | | | | Tubo · Pipe · Schlauch · Tuyau · Tubo |
| 34 | TGA50220100 | 2 | | | | Tubo · Pipe · Schlauch · Tuyau · Tubo |
| 35 | TGA58220100 | 2 | | | | Tubo · Pipe · Schlauch · Tuyau · Tubo |

I GB D F E

Impianto idraulico servizi · Hydraulic installation to attachments · Hydraulikanlange fur ausrustungen · Installation hydraulique aux outils · Instalacion hidraulica equipos

FERRI

C108

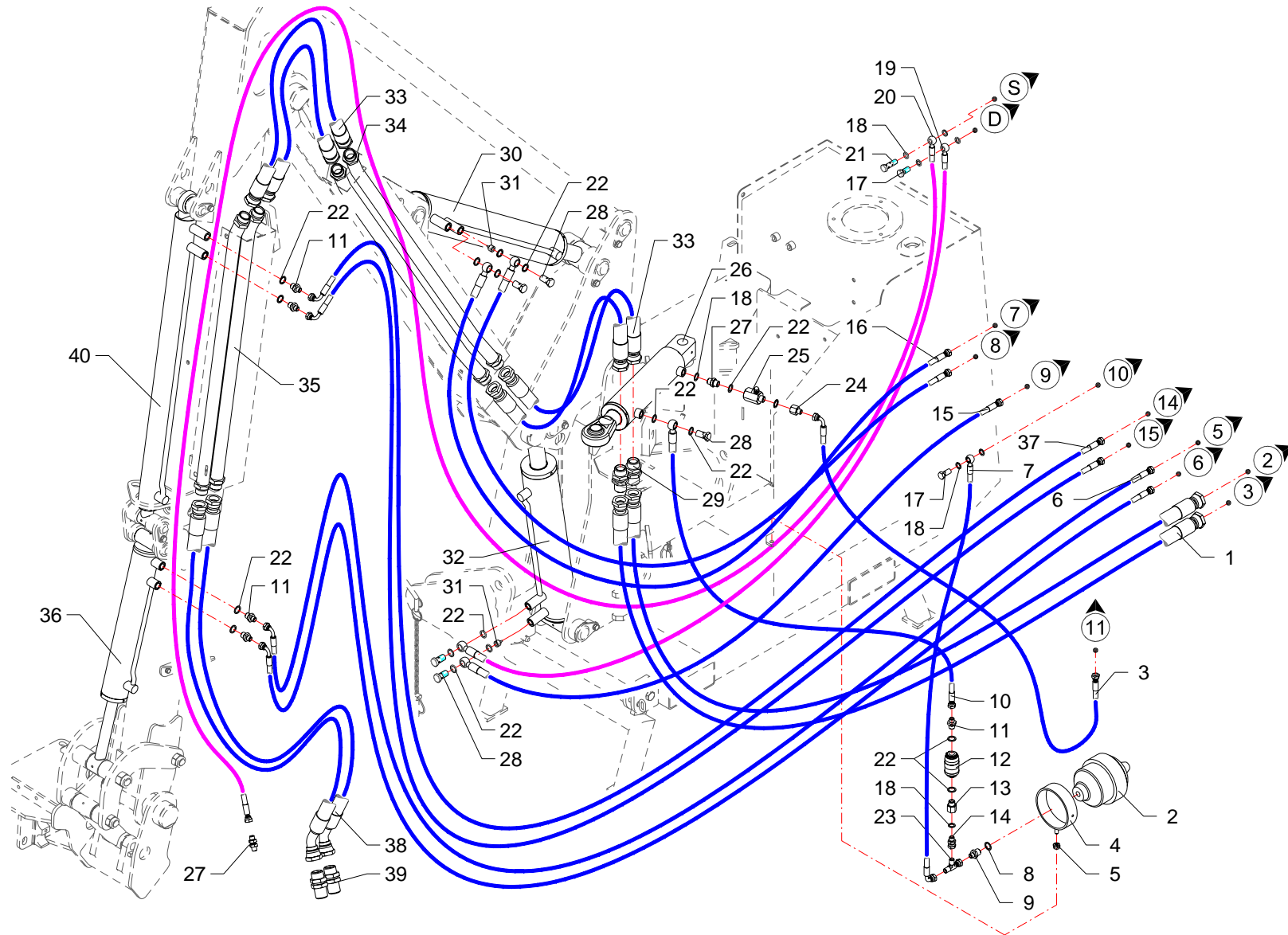

| RIF | CODE | TGA58ZS [o1] | Qnt | | | | Denominazione-Denomination-Bezeichnung-Denomination-Denominacion I GB D F E |
|-----|----------|-----------------|-----|--|--|--|--|
| | | | | | | | |
| 36 | 27144000 | 1 | | | | | Martinetto · Jack · Zylinder · Vérin · Gato |
| 37 | 0501368 | 2 | | | | | Tubo · Pipe · Schlauch · Tuyau · Tubo |
| 38 | 0505118 | 2 | | | | | Tubo · Pipe · Schlauch · Tuyau · Tubo |
| 39 | 0425007 | 2 | | | | | Passaparete · Fairlead · Durchgang · Passecloison · Guía pasapanel |
| 40 | 27147000 | 1 | | | | | Martinetto · Jack · Zylinder · Vérin · Gato |

Impianto idraulico servizi · Hydraulic installation to attachments · Hydraulikanlange fur ausrustungen · Installation hydraulique aux outils · Instalacion hidraulica equipos

FERRI

C108

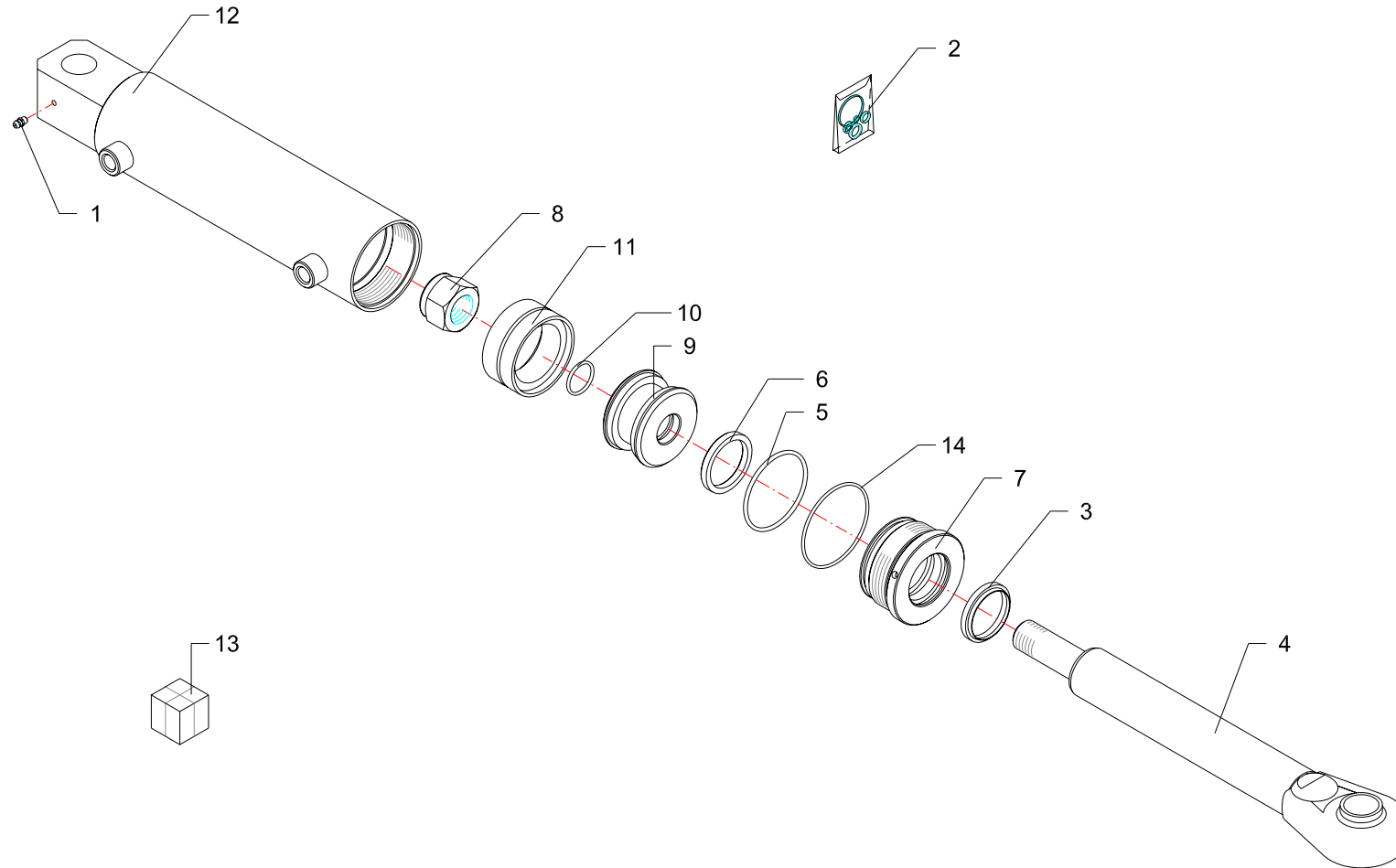

| RIF | CODE | Qty | | | | Denominazione-Denomination-Bezeichnung-Denomination-Denominacion |
|-----|------------|-----|--|--|--|--|
| | | | | | | |
| | | | | | | I GB D F E |
| 1 | 0337001 | 1 | | | | Ingrassatore · Grease nipple · Schmiernippel · Graisseur · Engrasador |
| 2 | 2604001 | 1 | | | | Kit guarnizioni · Set of gaskets · Satzdichtungen · Jeu de joints · Serie de guarniciones |
| 3 | PW45 | 1 | | | | Guarnizione · Gasket · Dichtung · Joint · Empaquetadura |
| 4 | 27111020 | 1 | | | | Stelo · Stem · Stange · Tige · Asta |
| 5 | OR842 | 1 | | | | Guarnizione · Gasket · Dichtung · Joint · Empaquetadura |
| 6 | TS 45 55 7 | 1 | | | | Guarnizione · Gasket · Dichtung · Joint · Empaquetadura |
| 7 | 27105040 | 1 | | | | Ghiera · Locknut · Sicherungsring · Erou freine · Arandela |
| 8 | 0310013 | 1 | | | | Dado · Nut · Mutter · Erou · Tuerca |
| 9 | 27105030 | 1 | | | | Pistone · Piston · Kolben · Piston · Piston |
| 10 | OR215 | 1 | | | | Guarnizione · Gasket · Dichtung · Joint · Empaquetadura |
| 11 | DAS 75 55 | 1 | | | | Guarnizione · Gasket · Dichtung · Joint · Empaquetadura |
| 12 | 27111010 | 1 | | | | Cilindro · Cylinder · Zylinder · Cylindre · Cilindro |
| 13 | 27111000 | 1 | | | | Martinetto · Jack · Zylinder · Vérin · Gato |
| 14 | OR150 | 1 | | | | Guarnizione · Gasket · Dichtung · Joint · Empaquetadura |

Martinetto · Jack · Zylinder · Vérin · Gato

FERRI

D009

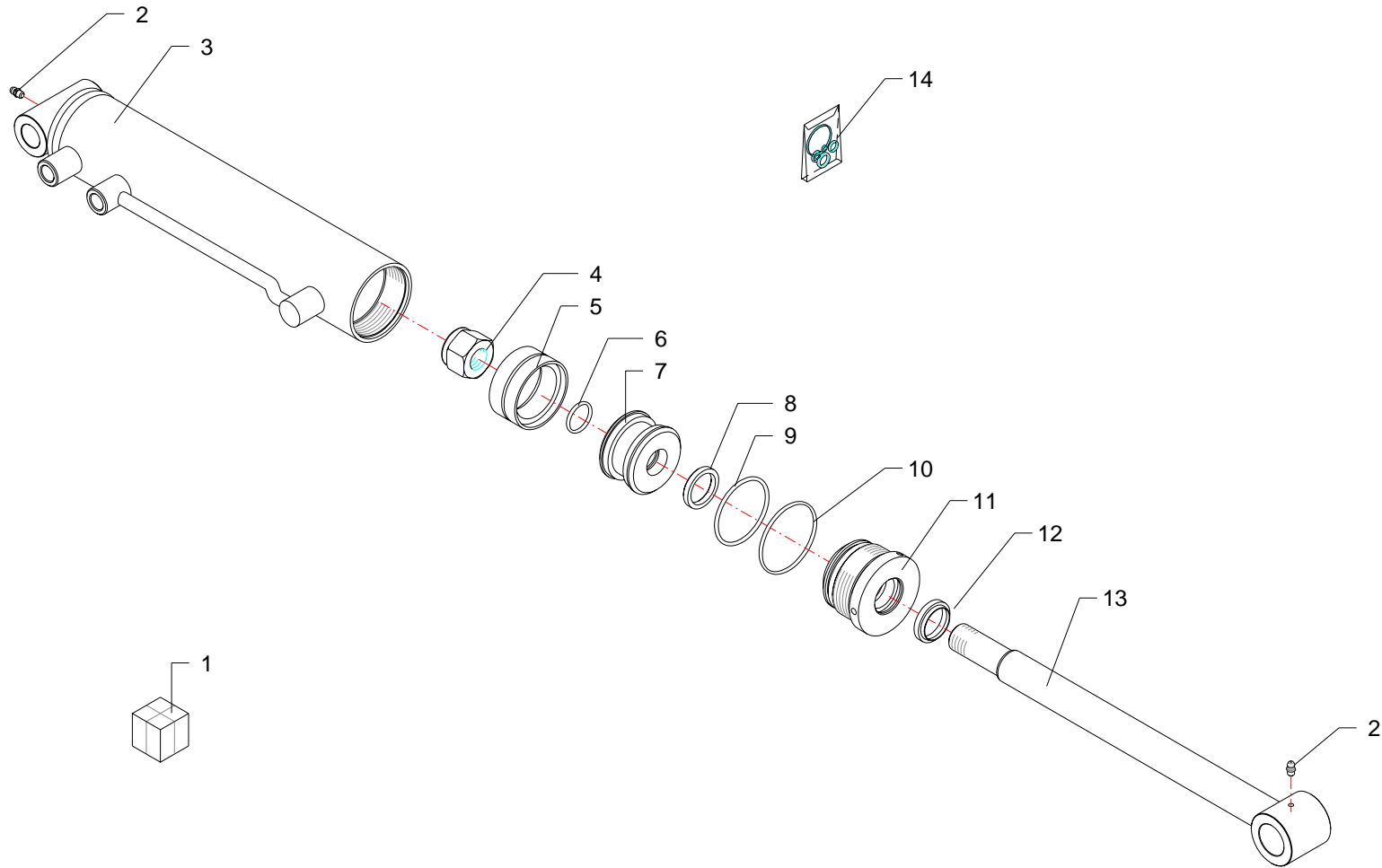



| RIF | CODE | Qty | | | | Denominazione-Denomination-Bezeichnung-Denomination-Denominacion |
|-----|-----------|-----|--|--|--|--|
| | | | | | | |
| | | | | | | I GB D F E |
| 1 | 27144000 | 1 | | | | Martinetto · Jack · Zylinder · Vérin · Gato |
| 2 | 0337001 | 2 | | | | Ingrassatore · Grease nipple · Schmiernippel · Graisseur · Engrasador |
| 3 | 27144010 | 1 | | | | Cilindro · Cylinder · Zylinder · Cylindre · Cilindro |
| 4 | 0310009 | 1 | | | | Dado · Nut · Mutter · Ecrou · Tuerca |
| 5 | DBM255196 | 1 | | | | Guarnizione · Gasket · Dichtung · Joint · Empaquetadura |
| 6 | OR120 | 1 | | | | Guarnizione · Gasket · Dichtung · Joint · Empaquetadura |
| 7 | 27127030 | 1 | | | | Pistone · Piston · Kolben · Piston · Piston |
| 8 | B149118 | 1 | | | | Guarnizione · Gasket · Dichtung · Joint · Empaquetadura |
| 9 | OR228 | 1 | | | | Guarnizione · Gasket · Dichtung · Joint · Empaquetadura |
| 10 | OR114 | 1 | | | | Guarnizione · Gasket · Dichtung · Joint · Empaquetadura |
| 11 | 2703004 | 1 | | | | Ghiera · Locknut · Sicherungsring · Ecrou freine · Arandela |
| 12 | WRM118149 | 1 | | | | Guarnizione · Gasket · Dichtung · Joint · Empaquetadura |
| 13 | 27144020 | 1 | | | | Stelo · Stem · Stange · Tige · Asta |
| 14 | 2601002 | 1 | | | | Kit guarnizioni · Set of gaskets · Satzdichtungen · Jeu de joints · Serie de guarniciones |

Martinetto · Jack · Zylinder · Vérin · Gato

FERRI

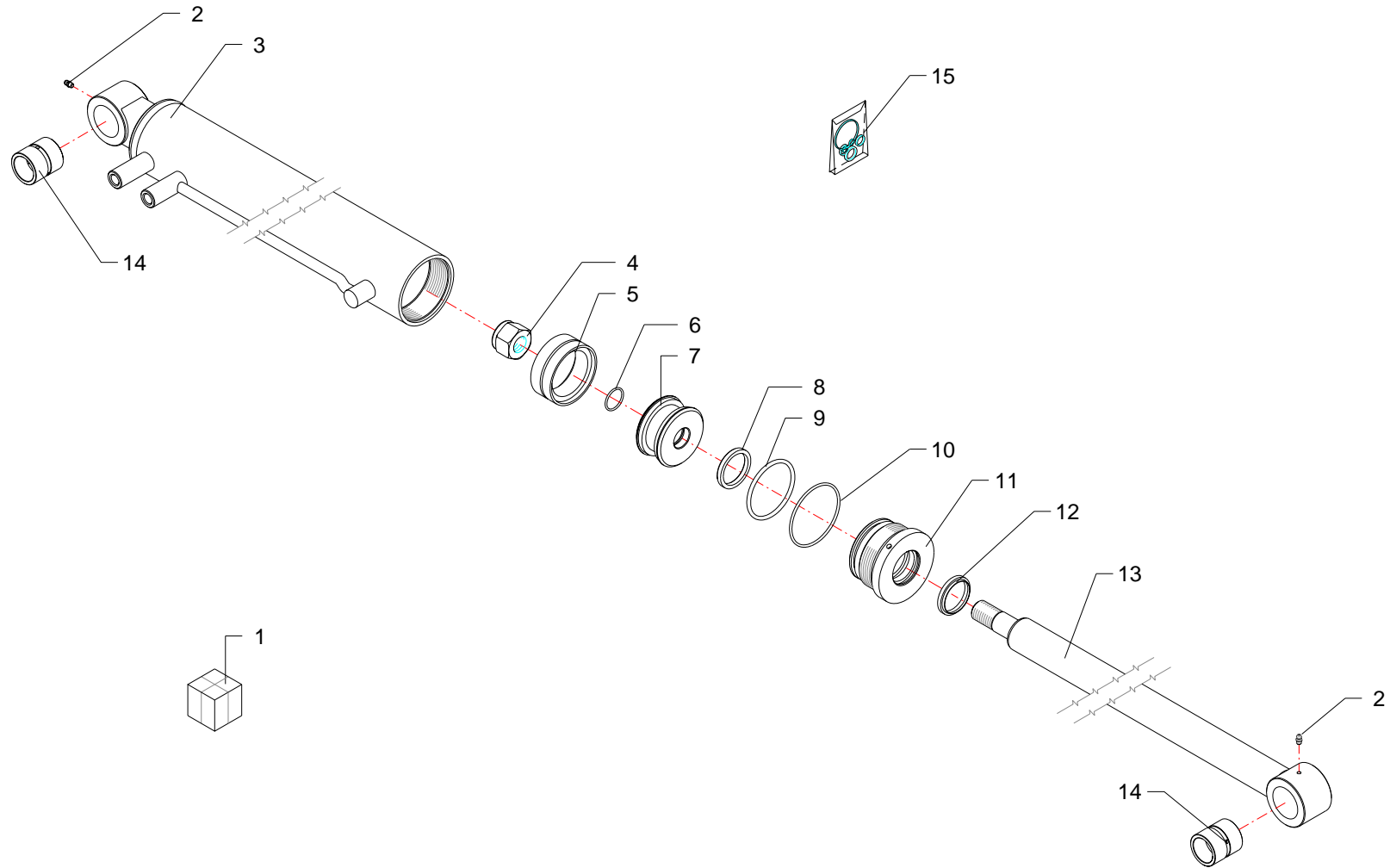
D042





| RIF | CODE | Qty | | | | Denominazione-Denomination-Bezeichnung-Denomination-Denominacion |
|-----|-----------|-----|--|--|--|--|
| | | | | | | |
| | | | | | |  |
| 1 | 27145000 | 1 | | | | Martinetto · Jack · Zylinder · Vérin · Gato |
| 2 | 0337001 | 2 | | | | Ingrassatore · Grease nipple · Schmiernippel · Graisseur · Engrasador |
| 3 | 27145010 | 1 | | | | Cilindro · Cylinder · Zylinder · Cylindre · Cilindro |
| 4 | 0310013 | 1 | | | | Dado · Nut · Mutter · Ecrou · Tuerca |
| 5 | DBM334255 | 1 | | | | Guarnizione · Gasket · Dichtung · Joint · Empaquetadura |
| 6 | OR121 | 1 | | | | Guarnizione · Gasket · Dichtung · Joint · Empaquetadura |
| 7 | 27101030 | 1 | | | | Pistone · Piston · Kolben · Piston · Piston |
| 8 | B216177 | 1 | | | | Guarnizione · Gasket · Dichtung · Joint · Empaquetadura |
| 9 | OR619 | 1 | | | | Guarnizione · Gasket · Dichtung · Joint · Empaquetadura |
| 10 | OR236 | 1 | | | | Guarnizione · Gasket · Dichtung · Joint · Empaquetadura |
| 11 | 27104040 | 1 | | | | Ghiera · Locknut · Sicherungsring · Ecrou freine · Arandela |
| 12 | WRM177208 | 1 | | | | Guarnizione · Gasket · Dichtung · Joint · Empaquetadura |
| 13 | 27145020 | 1 | | | | Stelo · Stem · Stange · Tige · Asta |
| 14 | 1005002 | 2 | | | | Boccola · Bushing · Buchse · Bague · Casquillo |
| 15 | 2601034 | 1 | | | | Kit guarnizioni · Set of gaskets · Satz dichtungen · Jeu de joints · Serie de guarniciones |

Martinetto · Jack · Zylinder · Vérin · Gato

FERRI

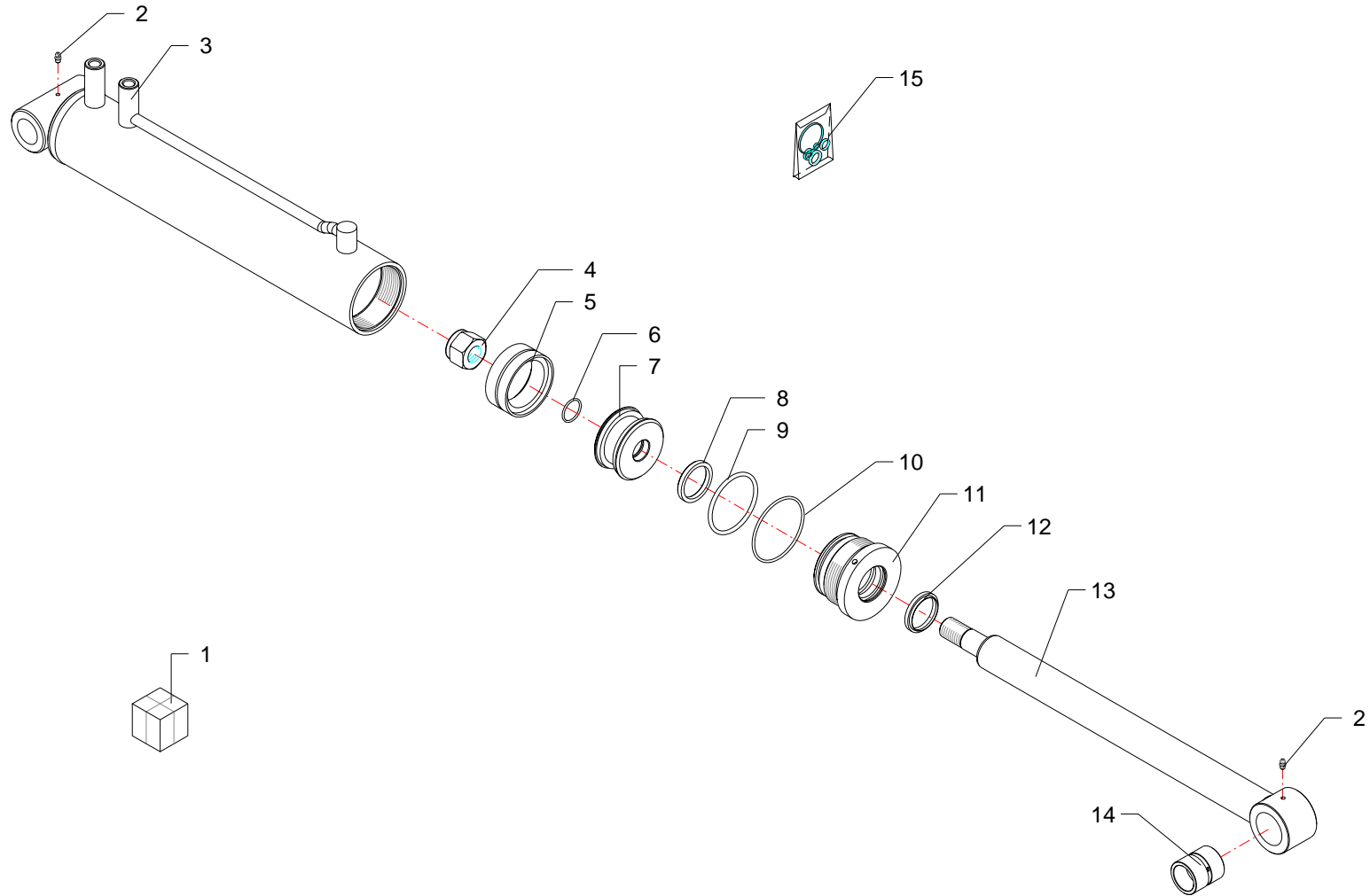
D043



| RIF | CODE | Qty | | | | Denominazione-Denomination-Bezeichnung-Denomination-Denominacion |
|-----|-----------|-----|--|--|--|--|
| | | | | | | |
| | | | | | |  |
| 1 | 27146000 | 1 | | | | Martinetto · Jack · Zylinder · Vérin · Gato |
| 2 | 0337001 | 2 | | | | Ingrassatore · Grease nipple · Schmiernippel · Graisseur · Engrasador |
| 3 | 27146010 | 1 | | | | Cilindro · Cylinder · Zylinder · Cylindre · Cilindro |
| 4 | 0310013 | 1 | | | | Dado · Nut · Mutter · Ecrou · Tuerca |
| 5 | DBM334255 | 1 | | | | Guarnizione · Gasket · Dichtung · Joint · Empaquetadura |
| 6 | OR121 | 1 | | | | Guarnizione · Gasket · Dichtung · Joint · Empaquetadura |
| 7 | 27101030 | 1 | | | | Pistone · Piston · Kolben · Piston · Piston |
| 8 | B216177 | 1 | | | | Guarnizione · Gasket · Dichtung · Joint · Empaquetadura |
| 9 | OR619 | 1 | | | | Guarnizione · Gasket · Dichtung · Joint · Empaquetadura |
| 10 | OR236 | 1 | | | | Guarnizione · Gasket · Dichtung · Joint · Empaquetadura |
| 11 | 27104040 | 1 | | | | Ghiera · Locknut · Sicherungsring · Ecrou freine · Arandela |
| 12 | WRM177208 | 1 | | | | Guarnizione · Gasket · Dichtung · Joint · Empaquetadura |
| 13 | 27146020 | 1 | | | | Stelo · Stem · Stange · Tige · Asta |
| 14 | 1005002 | 2 | | | | Boccola · Bushing · Buchse · Bague · Casquillo |
| 15 | 2601034 | 1 | | | | Kit guarnizioni · Set of gaskets · Satz dichtungen · Jeu de joints · Serie de guarniciones |

Martinetto · Jack · Zylinder · Vérin · Gato

FERRI

D044

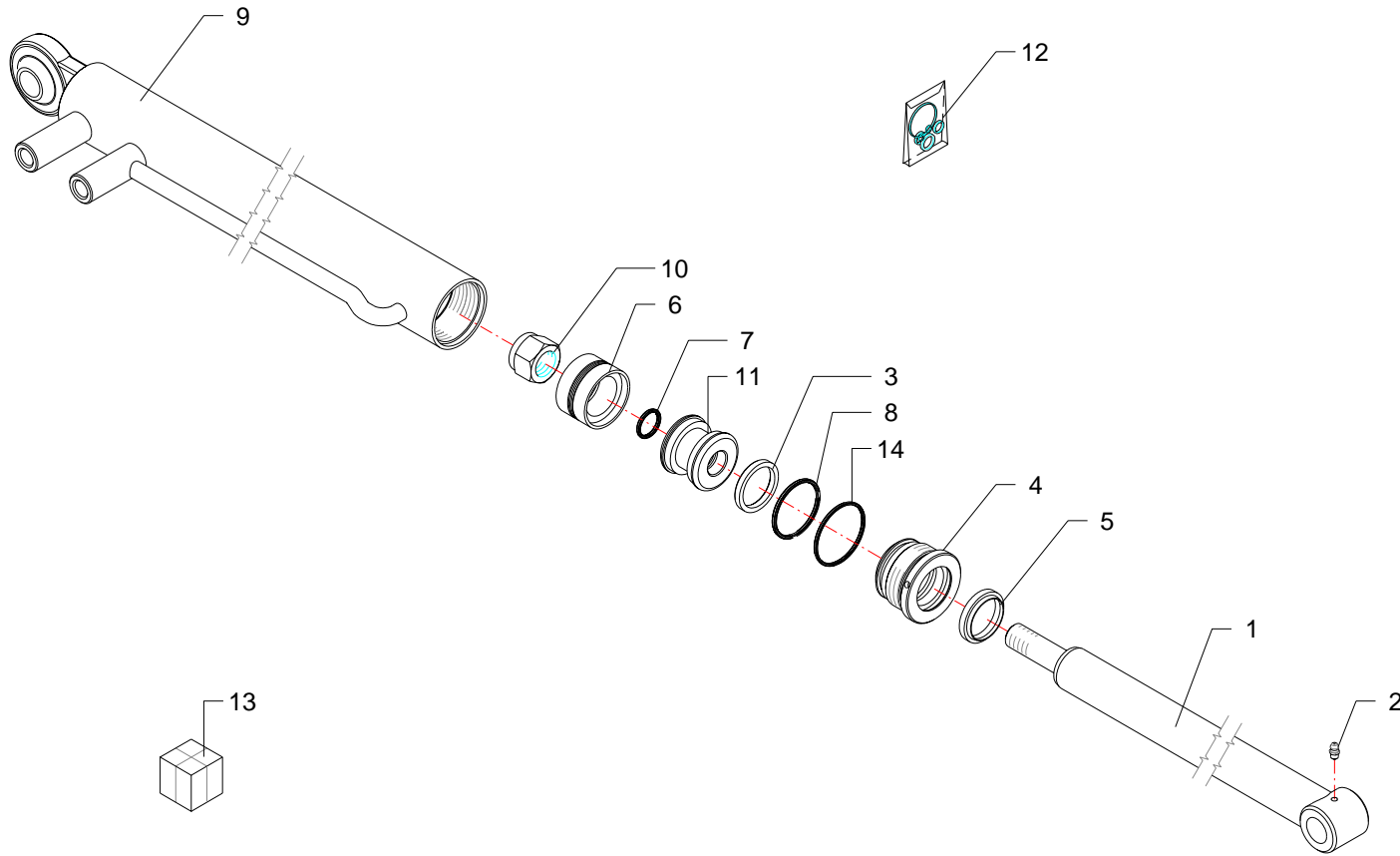

| RIF | CODE | Qty | | | | Denominazione-Denomination-Bezeichnung-Denomination-Denominacion |
|-----|-----------|-----|--|--|--|--|
| | | | | | | |
| | | | | | | I GB D F E |
| 1 | 27147020 | 1 | | | | Stelo · Stem · Stange · Tige · Asta |
| 2 | 0337001 | 1 | | | | Ingrassatore · Grease nipple · Schmiernippel · Graisseur · Engrasador |
| 3 | B169137 | 1 | | | | Guarnizione · Gasket · Dichtung · Joint · Empaquetadura |
| 4 | 2705003 | 1 | | | | Testata · Flail head · Maehkopf · Tête de broyage · Cabezale |
| 5 | WRM137169 | 1 | | | | Guarnizione · Gasket · Dichtung · Joint · Empaquetadura |
| 6 | DBM196133 | 1 | | | | Guarnizione · Gasket · Dichtung · Joint · Empaquetadura |
| 7 | OR021 | 1 | | | | Guarnizione · Gasket · Dichtung · Joint · Empaquetadura |
| 8 | OR132 | 1 | | | | Guarnizione · Gasket · Dichtung · Joint · Empaquetadura |
| 9 | 27147010 | 1 | | | | Cilindro · Cylinder · Zylinder · Cylindre · Cilindro |
| 10 | 0359007 | 1 | | | | Dado · Nut · Mutter · Erou · Tuerca |
| 11 | 2712003 | 1 | | | | Pistone · Piston · Kolben · Piston · Piston |
| 12 | 2601020 | 1 | | | | Kit guarnizioni · Set of gaskets · Satzdichtungen · Jeu de joints · Serie de guarniciones |
| 13 | 27147000 | 1 | | | | Martinetto · Jack · Zylinder · Vérin · Gato |

Martinetto · Jack · Zylinder · Vérin · Gato

FERRI

D045

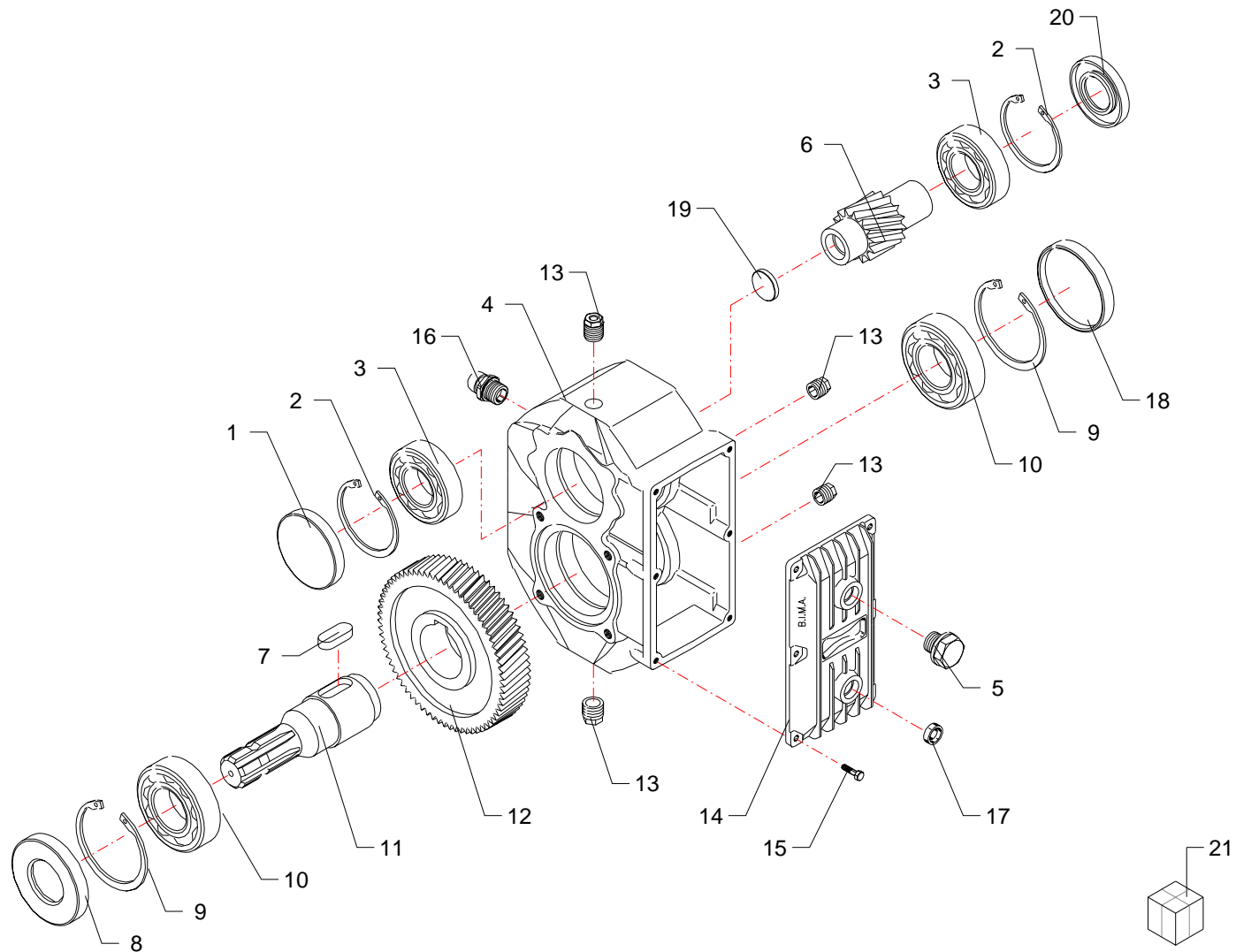

| RIF | CODE | Qty | | | | Denominazione-Denomination-Bezeichnung-Denomination-Denominacion |
|-----|------------|-----|--|--|--|---|
| | | | | | | |
| | | | | | | I GB D F E |
| 1 | 0203001 | 1 | | | | Tappo · Cap · Stopfen · Buchon · Tapon |
| 2 | 0323067 | 2 | | | | Seeger · Seeger · Seeger · Seeger · Seeger |
| 3 | 0105011 | 2 | | | | Cuscinetto · Bearing · Lager · Roulement · Cojinete |
| 4 | 2065001101 | 1 | | | | Scatola · Housing · Gehaeuse · Boite · Caja |
| 5 | 8600194500 | 1 | | | | Tappo · Cap · Stopfen · Buchon · Tapon |
| 6 | 2005098542 | 1 | | | | Albero · Shaft · Welle · Arbre · Arbol |
| 7 | 8125474001 | 1 | | | | Chiavetta · Key · Keil · Clavette · Lengueta |
| 8 | 0201018 | 1 | | | | Guarnizione · Gasket · Dichtung · Joint · Empaquetadura |
| 9 | 0323073 | 2 | | | | Seeger · Seeger · Seeger · Seeger · Seeger |
| 10 | 0105051 | 2 | | | | Cuscinetto · Bearing · Lager · Roulement · Cojinete |
| 11 | 2005012542 | 1 | | | | Albero · Shaft · Welle · Arbre · Arbol |
| 12 | 2005015442 | 1 | | | | Ingranaggio · Gear · Zahnrad · Engrenage · Engranaje |
| 13 | 8600194000 | 4 | | | | Tappo · Cap · Stopfen · Buchon · Tapon |
| 14 | 2023209209 | 1 | | | | Coperchio · Cover · Deckel · Couvercle · Tapa |
| 15 | 0390002Z | 6 | | | | Vite · Bolt · Schraube · Vis · Tornillo |
| 16 | 8625184000 | 1 | | | | Tappo · Cap · Stopfen · Buchon · Tapon |
| 17 | 8600168000 | 1 | | | | Tappo · Cap · Stopfen · Buchon · Tapon |
| 18 | 0203004 | 1 | | | | Tappo · Cap · Stopfen · Buchon · Tapon |
| 19 | 0203005 | 1 | | | | Tappo · Cap · Stopfen · Buchon · Tapon |
| 20 | 0201016 | 1 | | | | Guarnizione · Gasket · Dichtung · Joint · Empaquetadura |
| 21 | 1401026 | 1 | | | | Moltiplicatore · Gear box · Getriebe · Multiplicateur · Multiplicador |

Moltiplicatore · Gear box · Getriebe · Multiplicateur · Multiplicador

FERRI

G005

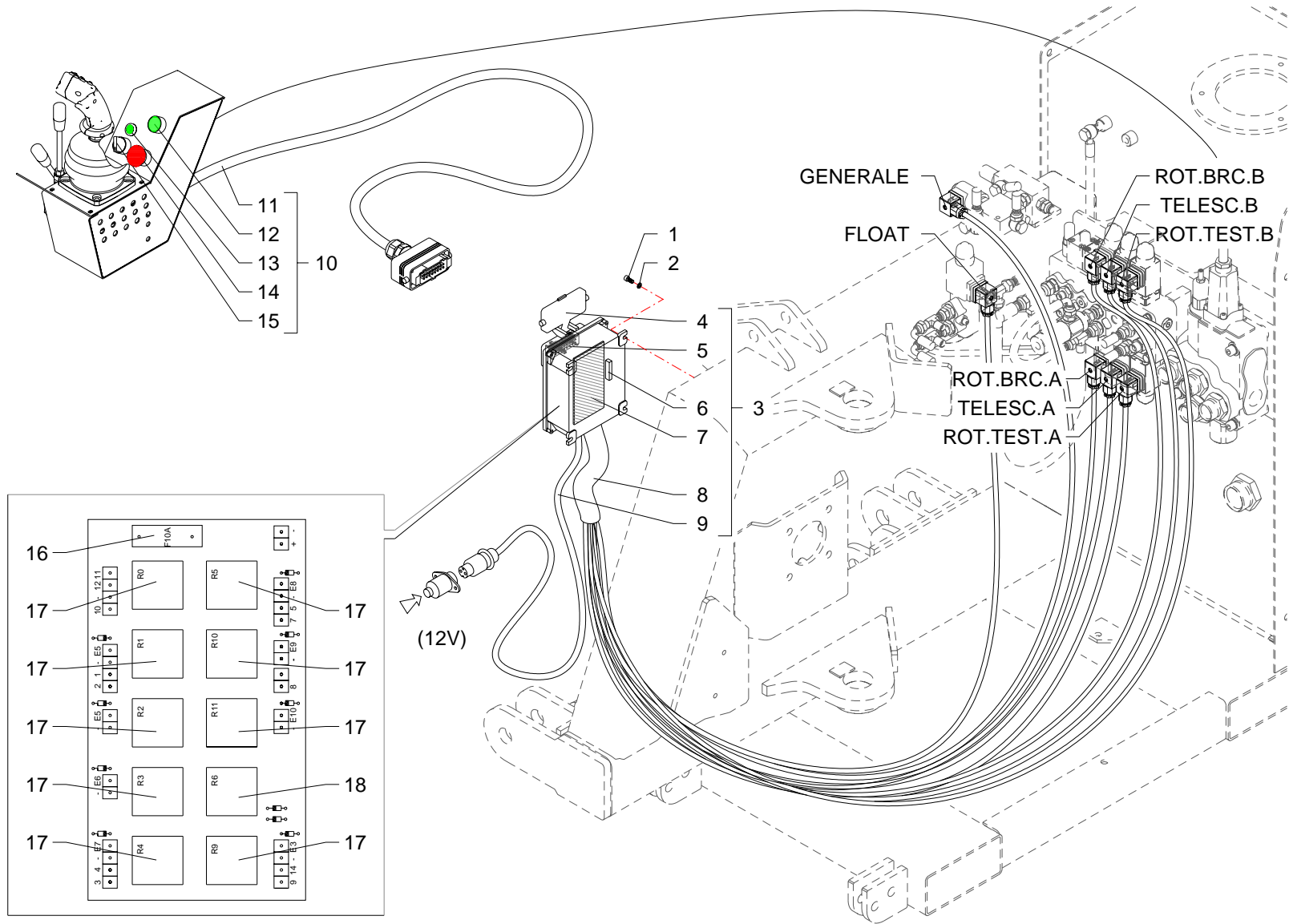

| RIF | CODE | TGA58ZS [o1] | Qnt | | | | Denominazione-Denomination-Bezeichnung-Denomination-Denominacion I GB D F E |
|-----|---------------|-----------------|-----|--|--|--|---|
| | | | | | | | |
| 1 | 0315004Z | 3 | | | | | Vite · Bolt · Schraube · Vis · Tornillo |
| 2 | 0322011Z | 3 | | | | | Rondella · Washer · Scheibe · Rondelle · Arandela |
| 3 | 325.046.00030 | 1 | | | | | Impianto elettrico · Electric system · Elektrische anlage · Installation electriques · Instalacion electricos |
| 4 | 400.011.00030 | 1 | | | | | Copertura · Covering · Verkleidung · Couverture · Cobertura |
| 5 | 400.011.00005 | 1 | | | | | Copertura · Covering · Verkleidung · Couverture · Cobertura |
| 6 | 550.021.00035 | 1 | | | | | Ponte diodi · Diode valve bridge · Diodenbrücke · Pont de diodes · Puente de díodos |
| 7 | 320.021.00020 | 1 | | | | | Scheda elettronica · Electronic card · Mutterkarte · Fiche electronique · Ficha electronica |
| 8 | 325.046.00015 | 1 | | | | | Cavo · Cable · Kabel · Cable · Cable |
| 9 | 325.046.00016 | 1 | | | | | Cavo · Cable · Kabel · Cable · Cable |
| 10 | 325.046.00025 | 1 | | | | | Impianto elettrico · Electric system · Elektrische anlage · Installation electriques · Instalacion electricos |
| 11 | 325.046.00017 | 1 | | | | | Cavo · Cable · Kabel · Cable · Cable |
| 12 | 325.006.00020 | 1 | | | | | Pulsante luminoso · Luminous push-button · Leuchtdruckknopf · Poussoir lumineux · Butón luminoso |
| 13 | 025.020.00040 | 1 | | | | | Spia luminosa · Warning Light · Kontrolleuchte · Lampe témoin · Mirilla luminosa |
| 14 | 325.006.00025 | 1 | | | | | Selettore · Selector · Wähler · Selecteur · Selectivo |
| 15 | 325.006.00015 | 1 | | | | | Fungo luminoso · Luminuos security push-button · Leuchtender schutzschalter · Coupe-circuit lumineux · Interruptor luminoso |
| 16 | 905.014.00040 | 1 | | | | | Fusibile · Fuse · Schmelzsicherung · Fusible · Fusible |
| 17 | 140.001.00020 | 9 | | | | | Relé · Relay · Relais · Relais · Conectador |
| 18 | 140.001.00025 | 1 | | | | | Relé · Relay · Relais · Relais · Conectador |

Impianto elettrico · Electric system · Elektrische anlage · Installation electriques · Instalacion electricos

FERRI

H018

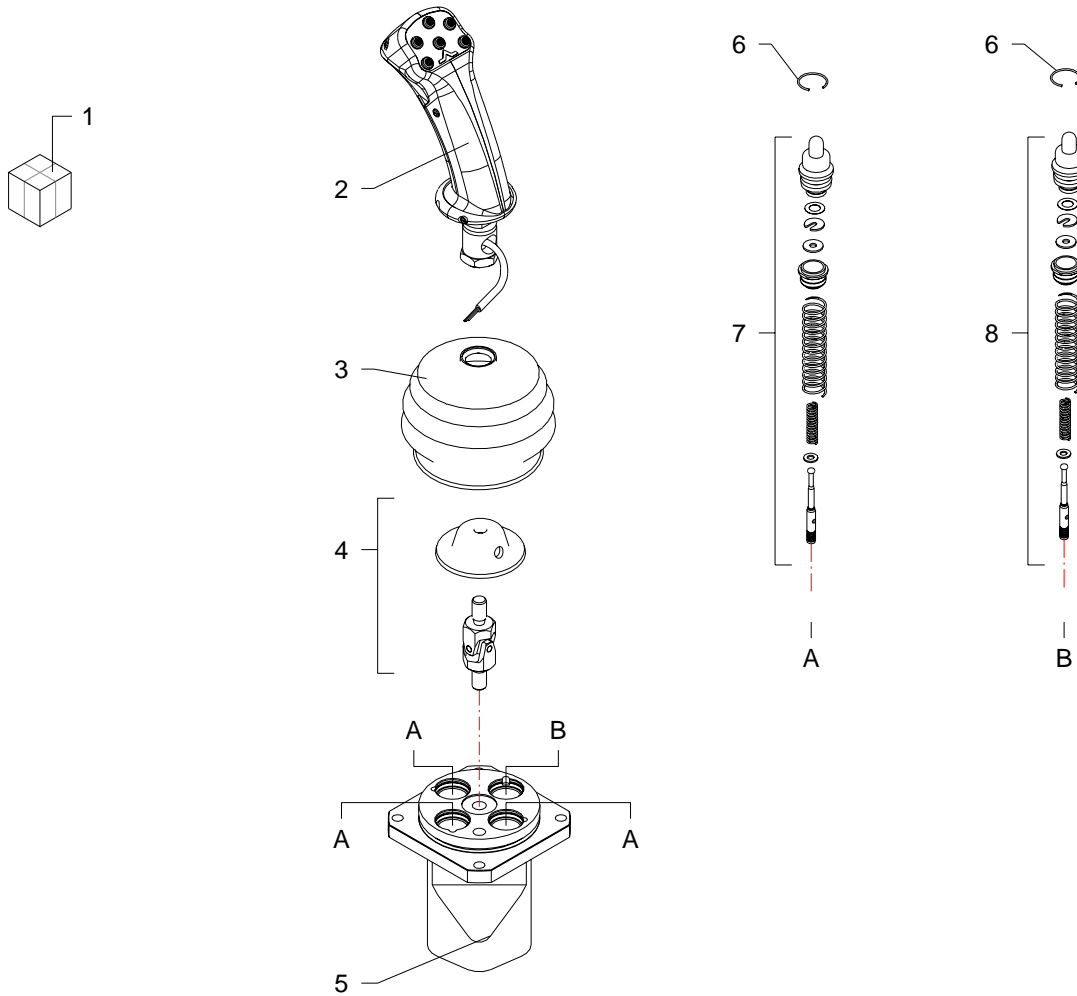

| RIF | CODE | Qnt | | | | Denominazione-Denomination-Bezeichnung-Denomination-Denominacion |
|-----|-------------|-----|--|--|--|--|
| | | | | | | |
| | | | | | | I GB D F E |
| 1 | 1305150 | 1 | | | | Manipolatore · Control lever · Steverhebel · Manipulateur · Manipulador |
| 2 | 2IM4100063 | 1 | | | | Impugnatura · Handle · Griff · Poignee · Empuñadura |
| 3 | 3SOF1A6820 | 1 | | | | Cuffia · Guard · Schutz · Protecteur · Casqueta |
| 4 | 5ART310100 | 1 | | | | Snodo · Articulation · Gelenk · Articulation · Articulacion |
| 5 | 5CO30140200 | 1 | | | | Corpo · Body · Körper · Corp · Cuerpo |
| 6 | 4ANE224012 | 4 | | | | Seeger · Seeger · Seeger · Seeger · Seeger |
| 7 | 5CUR178MA | 3 | | | | Cartuccia · Cartridge · Filterensatz · Cartouche · Cartucho |
| 8 | 5CUR169MA | 1 | | | | Cartuccia · Cartridge · Filterensatz · Cartouche · Cartucho |

Manipolatore · Control lever · Steverhebel · Manipulateur · Manipulador

FERRI

L001

FERRI

M027

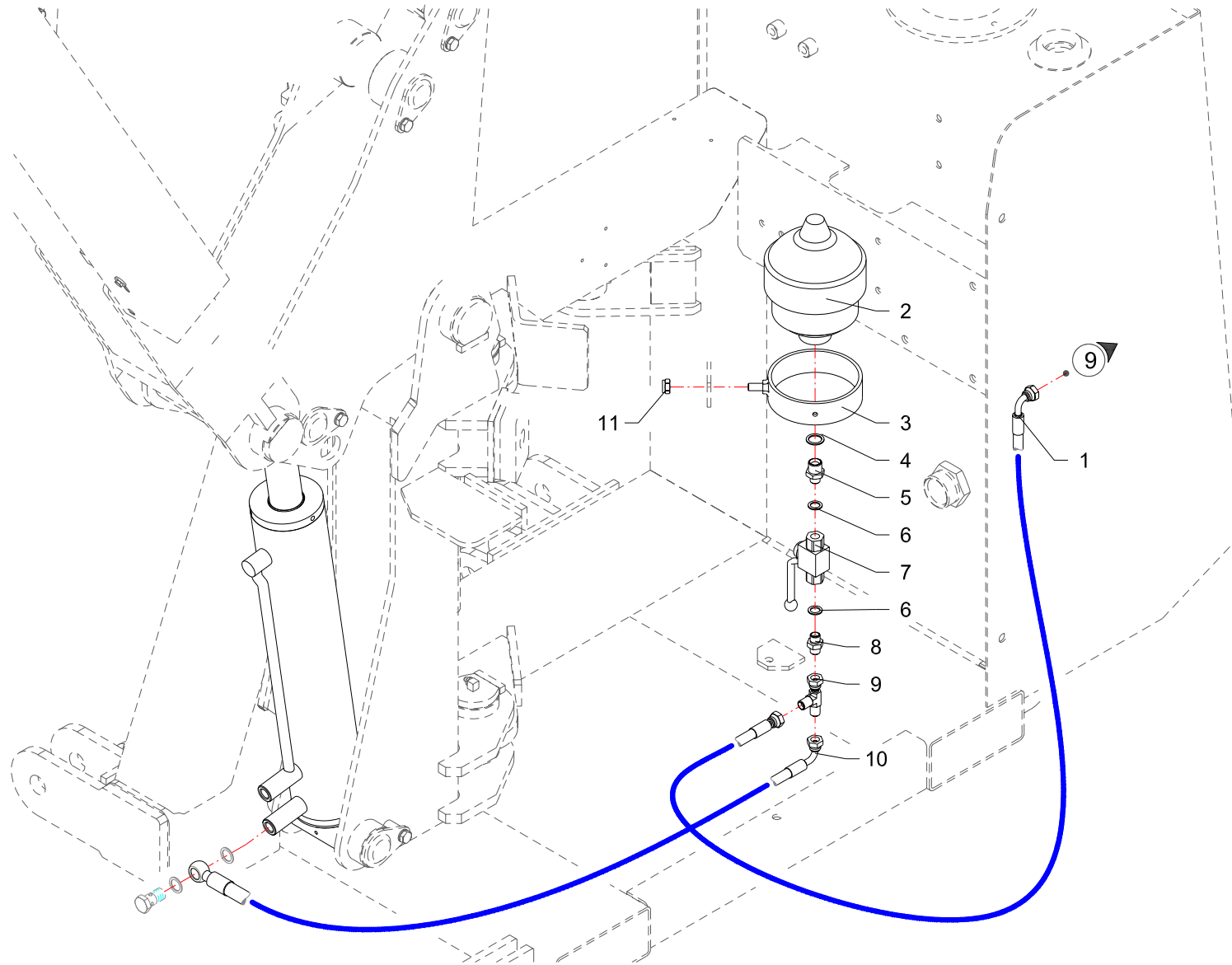

| RIF | CODE | Qnt | | | Denominazione-Denomination-Bezeichnung-Denomination-Denominacion |
|-----|---------|-----------------|----------------|--|---|
| | | TGAS50S [01] | TGAS8S [01] | | |
| 1 | 0501121 | 1 | 1 | | Tubo · Pipe · Schlauch · Tuyau · Tubo |
| 2 | 0416001 | 1 | 1 | | Accumulatore · Accumulator · Akkumulator · Accumulateur · Acumulador |
| 3 | 021521 | 1 | 1 | | Supporto · Bracket · Halterung · Support · Soporte |
| 4 | 0408009 | 1 | 1 | | Rondella · Washer · Scheibe · Rondelle · Arandela |
| 5 | 0401022 | 1 | 1 | | Riduzione · Nipple · Nippel · Adapteur · Reduccion |
| 6 | 0408002 | 2 | 2 | | Rondella · Washer · Scheibe · Rondelle · Arandela |
| 7 | 0409007 | 1 | 1 | | Rubinetto · Cock · Schlusshanduentil · Robinet · Valvula de compuerta |
| 8 | 0402002 | 1 | 1 | | Nipplo · Nipple · Nippel · Niplo · Niple |
| 9 | 0410026 | 1 | 1 | | Raccordo · Connector · Anschluss · Raccord · Brida |
| 10 | 0501356 | 1 | 1 | | Tubo · Pipe · Schlauch · Tuyau · Tubo |
| 11 | 0310002 | 1 | 1 | | Dado · Nut · Mutter · Erou · Tuerca |

I GB D F E

Sospensione 1° braccio · 1St arm suspension · Aufhangung 1.ausleger · Suspension 1 er bras · Suspension 1° brazo

FERRI

M027

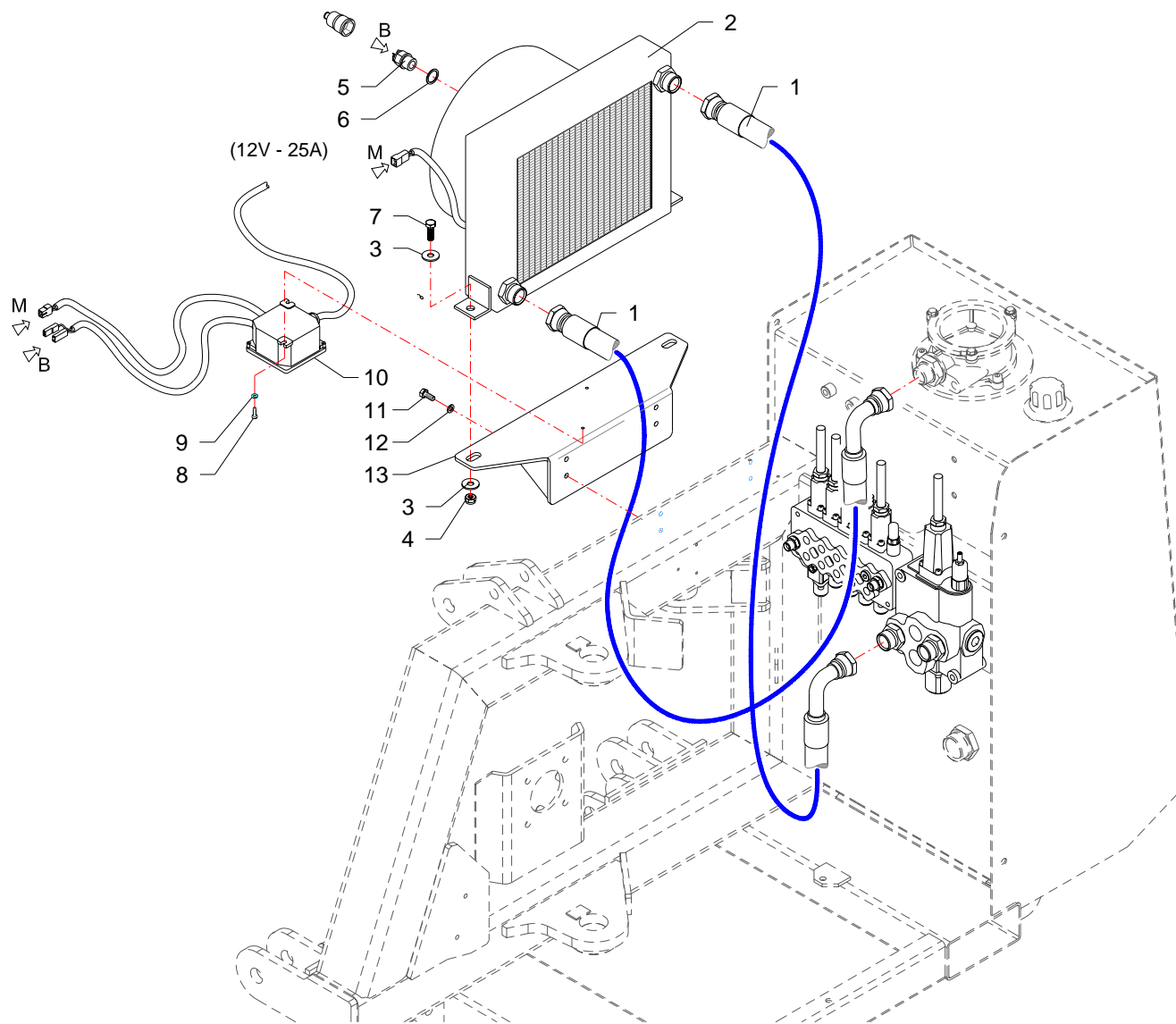

| RIF | CODE | Qnt | | | Denominazione-Denomination-Bezeichnung-Denomination-Denominacion |
|-----|-------------|----------------|-----------------|--|--|
| | | TGA505 [01] | TGA5825 [01] | | |
| 1 | 0505085 | 2 | 2 | | Tubo · Pipe · Schlauch · Tuyau · Tubo |
| 2 | 2301241 | 1 | 1 | | Scambiatore di calore · Heat exchanger · Wärmeaustauscher · Echangeur de chaleur · Intercambiador de calor |
| 3 | 0349002Z | 4 | 4 | | Rondella · Washer · Scheibe · Rondelle · Arandela |
| 4 | 0310002 | 2 | 2 | | Dado · Nut · Mutter · Ecrou · Tuerca |
| 5 | 2301191 | 1 | 1 | | Valvola · Valve · Ventil · Soupape · Vãlvula |
| 6 | 0408012 | 1 | 1 | | Rondella · Washer · Scheibe · Rondelle · Arandela |
| 7 | 0342006Z | 2 | 2 | | Vite · Bolt · Schraube · Vis · Tornillo |
| 8 | 0315004Z | 2 | 2 | | Vite · Bolt · Schraube · Vis · Tornillo |
| 9 | 0322011Z | 2 | 2 | | Rondella · Washer · Scheibe · Rondelle · Arandela |
| 10 | 2301208 | 1 | 1 | | Scatola · Housing · Gehaeuse · Boite · Caja |
| 11 | 0301006Z | 4 | 4 | | Vite · Bolt · Schraube · Vis · Tornillo |
| 12 | 0322002Z | 4 | 4 | | Rondella · Washer · Scheibe · Rondelle · Arandela |
| 13 | TGA50200700 | 1 | 1 | | Staffa · Clamp · Pratzte · Etrier · Brida |

I GB D F E

Scambiatore di calore · Heat exchanger · Wärmeaustauscher · Echangeur de chaleur · Intercambiador de calor

FERRI

M028

FERRI

Questa pagina è bianca per esigenza d'impostazione di catalogo

This page has been left blank for reasons of clarity

Diese weisse seite ist fur unsere katalogeintragungen bestimmt

On a laisse cette page en blanc pour de raisons de clarte

Se ha dejado en blanco esta pagina por razones de claridad

ELENCO ALFA-NUMERICO COMPONENTI TAVOLE CATALOGO

ALPHANUMERICAL PARTS LIST-EXPLODED-VIEW

ALPHANUMERISCHES TEILVERZEICHNIS-KATALOGTABELLEN

LISTA ALPHANUMERIQUE PIECES-TABLES CATALOGUE VUES ECLATEES

LISTA ALFANUMERICA PIEZAS-TABLAS CATALOGO PLANOS DESPEZADOS

| CODE | Tavola | RIF | Qnt | | | |
|---------------|--------|-----|-----|---|--|--|
| 0105011 | G005 | 3 | 2 | | | |
| 0105051 | G005 | 10 | 2 | | | |
| 0201016 | G005 | 20 | 1 | | | |
| 0201018 | G005 | 8 | 1 | | | |
| 0203001 | G005 | 1 | 1 | | | |
| 0203004 | G005 | 18 | 1 | | | |
| 0203005 | G005 | 19 | 1 | | | |
| 021521 | C108 | 4 | 1 | | | |
| 021521 | M027 | 3 | 1 | 1 | | |
| 025.020.00040 | H018 | 13 | 1 | | | |
| 0301006Z | C107 | 21 | 2 | | | |
| 0301006Z | M028 | 11 | 4 | 4 | | |
| 0301022Z | C107 | 18 | 3 | | | |
| 0304011Z | A022 | 5 | 4 | 4 | | |
| 0305013Z | A022 | 17 | 1 | 1 | | |
| 0310002 | B033 | 10 | 14 | | | |
| 0310002 | C107 | 48 | 6 | | | |
| 0310002 | C108 | 5 | 1 | | | |
| 0310002 | M027 | 11 | 1 | 1 | | |
| 0310002 | M028 | 4 | 2 | 2 | | |
| 0310004 | A022 | 21 | 4 | 4 | | |
| 0310005 | A022 | 16 | 1 | 1 | | |
| 0310009 | D042 | 4 | 1 | | | |
| 0310012 | C107 | 53 | 4 | | | |
| 0310013 | D009 | 8 | 1 | | | |
| 0310013 | D043 | 4 | 1 | | | |
| 0310013 | D044 | 4 | 1 | | | |
| 0310018 | A022 | 33 | 2 | 2 | | |
| 0310018 | B032 | 13 | 3 | | | |
| 0310018 | B033 | 28 | 1 | | | |
| 0311002Z | C107 | 25 | 2 | | | |
| 0312002Z | B033 | 3 | 2 | | | |
| 0312003 | B033 | 6 | 14 | | | |
| 0315004Z | H018 | 1 | 3 | | | |
| 0315004Z | M028 | 8 | 2 | 2 | | |
| 0315011Z | C107 | 34 | 4 | | | |
| 0316006Z | A022 | 38 | 3 | 2 | | |
| 0316006Z | B032 | 17 | 6 | | | |

| CODE | Tavola | RIF | Qnt | | | |
|----------|--------|-----|-----|---|--|--|
| 0316006Z | C107 | 49 | 13 | | | |
| 0316011Z | A022 | 39 | | 1 | | |
| 0316012Z | C107 | 43 | 3 | | | |
| 0317013Z | B033 | 33 | 1 | | | |
| 0317015Z | B032 | 16 | 4 | | | |
| 0317015Z | C106 | 13 | 3 | | | |
| 0318005Z | A022 | 4 | 3 | 3 | | |
| 0318005Z | C102 | 1 | 3 | 3 | | |
| 0318009Z | C107 | 6 | 3 | | | |
| 0318018Z | C106 | 6 | 3 | | | |
| 0319006Z | C102 | 33 | 2 | 2 | | |
| 0322001Z | C107 | 42 | 3 | | | |
| 0322002Z | A022 | 19 | 3 | 3 | | |
| 0322002Z | B032 | 25 | 2 | | | |
| 0322002Z | B033 | 14 | 2 | | | |
| 0322002Z | C102 | 37 | 4 | 4 | | |
| 0322002Z | C106 | 12 | 3 | | | |
| 0322002Z | C107 | 17 | 5 | | | |
| 0322002Z | M028 | 12 | 4 | 4 | | |
| 0322003Z | A022 | 14 | 3 | 3 | | |
| 0322003Z | B032 | 1 | 5 | | | |
| 0322003Z | B033 | 1 | 3 | | | |
| 0322003Z | C106 | 5 | 3 | | | |
| 0322003Z | C107 | 5 | 3 | | | |
| 0322004Z | C102 | 32 | 6 | 6 | | |
| 0322011Z | H018 | 2 | 3 | | | |
| 0322011Z | M028 | 9 | 2 | 2 | | |
| 0323067 | G005 | 2 | 2 | | | |
| 0323073 | G005 | 9 | 2 | | | |
| 0337001 | D009 | 1 | 1 | | | |
| 0337001 | D042 | 2 | 2 | | | |
| 0337001 | D043 | 2 | 2 | | | |
| 0337001 | D044 | 2 | 2 | | | |
| 0337001 | D045 | 2 | 1 | | | |
| 0339001 | A022 | 30 | 2 | 2 | | |
| 0340020 | A022 | 25 | 3 | 3 | | |
| 0340022 | A022 | 8 | 4 | 4 | | |
| 0342003Z | B032 | 2 | 5 | | | |

| CODE | Tavola | RIF | Qnt | | | |
|----------|--------|-----|-----|---|--|--|
| 0342003Z | B033 | 2 | 3 | | | |
| 0342006Z | M028 | 7 | 2 | 2 | | |
| 0343003Z | C102 | 34 | 4 | 4 | | |
| 0347005Z | B033 | 15 | 2 | | | |
| 0347005Z | C102 | 36 | 4 | 4 | | |
| 0347005Z | C107 | 46 | 2 | | | |
| 0347007Z | A022 | 20 | 3 | 3 | | |
| 0347007Z | B032 | 24 | 2 | | | |
| 0347009Z | C107 | 47 | 4 | | | |
| 0349001Z | C102 | 38 | 4 | 4 | | |
| 0349002Z | A022 | 3 | 3 | 3 | | |
| 0349002Z | M028 | 3 | 4 | 4 | | |
| 0349006Z | B032 | 22 | 8 | | | |
| 0359007 | B033 | 19 | 3 | | | |
| 0359007 | D045 | 10 | 1 | | | |
| 0359008 | B033 | 21 | 1 | | | |
| 0365003Z | B032 | 23 | 8 | | | |
| 0390002Z | G005 | 15 | 6 | | | |
| 0401003 | C106 | 16 | 7 | | | |
| 0401003 | C107 | 26 | 10 | | | |
| 0401003 | C108 | 11 | 5 | | | |
| 0401004 | C102 | 25 | 1 | 1 | | |
| 0401011 | C102 | 19 | 1 | 1 | | |
| 0401012 | C102 | 27 | 1 | 1 | | |
| 0401016 | C102 | 16 | 1 | 1 | | |
| 0401022 | C108 | 9 | 1 | | | |
| 0401022 | M027 | 5 | 1 | 1 | | |
| 0402002 | C107 | 32 | 1 | | | |
| 0402002 | M027 | 8 | 1 | 1 | | |
| 0402003 | C106 | 15 | 2 | | | |
| 0402007 | C102 | 30 | 1 | 1 | | |
| 0402007 | C106 | 8 | 3 | | | |
| 0402007 | C107 | 10 | 3 | | | |
| 0402009 | C102 | 12 | 1 | 1 | | |
| 0405007 | C102 | 14 | 1 | 1 | | |
| 0405009 | C102 | 41 | 1 | 1 | | |
| 0407002 | C106 | 26 | 1 | | | |
| 0407002 | C108 | 14 | 1 | | | |

FERRI

TGA58ZS - 01

15/11/2004

| CODE | Tavola | RIF | Qnt | | | |
|---------|--------|-----|-----|---|--|--|
| 0407003 | C106 | 18 | 1 | | | |
| 0407003 | C107 | 31 | 2 | | | |
| 0407006 | C106 | 37 | 1 | | | |
| 0408002 | C106 | 25 | 2 | | | |
| 0408002 | C107 | 8 | 38 | | | |
| 0408002 | C108 | 18 | 7 | | | |
| 0408002 | M027 | 6 | 2 | 2 | | |
| 0408003 | C106 | 14 | 13 | | | |
| 0408003 | C107 | 15 | 10 | | | |
| 0408003 | C107 | 16 | 2 | | | |
| 0408003 | C108 | 22 | 19 | | | |
| 0408004 | C102 | 26 | 1 | 1 | | |
| 0408007 | C102 | 31 | 1 | 1 | | |
| 0408007 | C106 | 7 | 4 | | | |
| 0408007 | C107 | 9 | 4 | | | |
| 0408008 | C102 | 18 | 2 | 2 | | |
| 0408009 | C102 | 15 | 1 | 1 | | |
| 0408009 | C108 | 8 | 1 | | | |
| 0408009 | M027 | 4 | 1 | 1 | | |
| 0408010 | C102 | 10 | 2 | 2 | | |
| 0408012 | M028 | 6 | 1 | 1 | | |
| 0409006 | C102 | 11 | 1 | 1 | | |
| 0409007 | M027 | 7 | 1 | 1 | | |
| 0410026 | C106 | 19 | 1 | | | |
| 0410026 | C107 | 29 | 3 | | | |
| 0410026 | C108 | 23 | 1 | | | |
| 0410026 | M027 | 9 | 1 | 1 | | |
| 0410028 | C106 | 21 | 1 | | | |
| 0410028 | C107 | 40 | 1 | | | |
| 0412002 | C107 | 7 | 12 | | | |
| 0412002 | C108 | 17 | 2 | | | |
| 0412003 | C108 | 28 | 5 | | | |
| 0412011 | C107 | 24 | 2 | | | |
| 0412011 | C108 | 21 | 1 | | | |
| 0413016 | C102 | 2 | 1 | 1 | | |
| 0413018 | C102 | 3 | 1 | 1 | | |
| 0414004 | B033 | 32 | 1 | | | |
| 0414005 | B032 | 21 | 4 | | | |

| CODE | Tavola | RIF | Qnt | | | |
|---------|--------|-----|-----|---|--|--|
| 0414012 | B033 | 31 | 1 | | | |
| 0415003 | C108 | 25 | 1 | | | |
| 0415007 | C106 | 20 | 1 | | | |
| 0415007 | C107 | 28 | 1 | | | |
| 0415007 | C108 | 12 | 1 | | | |
| 0416001 | C108 | 2 | 1 | | | |
| 0416001 | M027 | 2 | 1 | 1 | | |
| 0417005 | C106 | 23 | 1 | | | |
| 0417005 | C107 | 37 | 1 | | | |
| 0417033 | C107 | 45 | 1 | | | |
| 0417034 | C108 | 31 | 2 | | | |
| 0417043 | C106 | 24 | 1 | | | |
| 0418003 | C102 | 8 | 1 | 1 | | |
| 0418006 | C102 | 5 | 1 | 1 | | |
| 0418020 | C106 | 28 | 1 | | | |
| 0418033 | C102 | 9 | 1 | 1 | | |
| 0418035 | C102 | 4 | 1 | 1 | | |
| 0418037 | C102 | 6 | 1 | 1 | | |
| 0418038 | C102 | 7 | 2 | 2 | | |
| 0421003 | C108 | 24 | 1 | | | |
| 0421007 | C108 | 13 | 1 | | | |
| 0425002 | C108 | 27 | 1 | | | |
| 0425007 | C108 | 29 | 2 | | | |
| 0425007 | C108 | 39 | 2 | | | |
| 0426001 | C107 | 54 | 4 | | | |
| 0428004 | C107 | 35 | 3 | | | |
| 0431001 | C106 | 34 | 2 | | | |
| 0431001 | C107 | 58 | 2 | | | |
| 0434003 | C106 | 36 | 1 | | | |
| 0434003 | C107 | 60 | 1 | | | |
| 0434004 | C106 | 35 | 1 | | | |
| 0434004 | C107 | 59 | 1 | | | |
| 0501091 | C108 | 20 | 1 | | | |
| 0501121 | M027 | 1 | 1 | 1 | | |
| 0501235 | C108 | 3 | 1 | | | |
| 0501247 | C107 | 20 | 2 | | | |
| 0501325 | C106 | 27 | 1 | | | |
| 0501325 | C107 | 38 | 1 | | | |

| CODE | Tavola | RIF | Qnt | | | |
|---------|--------|-----|-----|---|--|--|
| 0501343 | C106 | 29 | 1 | | | |
| 0501343 | C107 | 14 | 1 | | | |
| 0501355 | C108 | 16 | 2 | | | |
| 0501356 | C108 | 15 | 1 | | | |
| 0501356 | M027 | 10 | 1 | 1 | | |
| 0501357 | C108 | 19 | 1 | | | |
| 0501358 | C108 | 10 | 1 | | | |
| 0501359 | C108 | 7 | 1 | | | |
| 0501368 | C108 | 37 | 2 | | | |
| 0501370 | C108 | 6 | 2 | | | |
| 0501392 | C107 | 19 | 1 | | | |
| 0501393 | C107 | 41 | 1 | | | |
| 0502022 | C102 | 24 | 1 | 1 | | |
| 0502067 | C102 | 17 | 1 | 1 | | |
| 0505085 | C102 | 20 | 1 | 1 | | |
| 0505085 | M028 | 1 | 2 | 2 | | |
| 0505111 | C108 | 33 | 4 | | | |
| 0505115 | C108 | 1 | 2 | | | |
| 0505116 | C102 | 29 | 1 | 1 | | |
| 0505118 | C108 | 38 | 2 | | | |
| 0512004 | C102 | 28 | 1 | 1 | | |
| 0519001 | C107 | 44 | 2 | | | |
| 0519002 | C107 | 11 | 2 | | | |
| 0519003 | C107 | 12 | 2 | | | |
| 1001007 | B032 | 5 | 4 | | | |
| 1001017 | B032 | 4 | 6 | | | |
| 1001017 | B033 | 17 | 2 | | | |
| 1001022 | A022 | 9 | 2 | 2 | | |
| 1004001 | B032 | 29 | 6 | | | |
| 1004001 | B033 | 16 | 6 | | | |
| 1005002 | D043 | 14 | 2 | | | |
| 1005002 | D044 | 14 | 2 | | | |
| 1305005 | C106 | 32 | 1 | | | |
| 1305012 | C106 | 33 | 6 | | | |
| 1305121 | C106 | 4 | 1 | | | |
| 1305121 | C107 | 4 | 1 | | | |
| 1305122 | C106 | 11 | 1 | | | |
| 1305134 | C106 | 30 | 1 | | | |

FERRI

TGA58ZS - 01

15/11/2004

| CODE | Tavola | RIF | Qnt | | | |
|---------------|--------|-----|-----|---|--|--|
| 1305137 | C106 | 1 | 1 | | | |
| 1305137 | C107 | 1 | 1 | | | |
| 1305149 | C107 | 57 | 1 | | | |
| 1305150 | C107 | 55 | 1 | | | |
| 1305150 | L001 | 1 | 1 | | | |
| 1305156 | C107 | 39 | 1 | | | |
| 1305163 | C107 | 23 | 1 | | | |
| 140.001.00020 | H018 | 17 | 9 | | | |
| 140.001.00025 | H018 | 18 | 1 | | | |
| 1401026 | C102 | 35 | 1 | 1 | | |
| 1401026 | G005 | 21 | 1 | | | |
| 1501090 | C102 | 21 | 1 | 1 | | |
| 1501104 | C102 | 22 | 1 | 1 | | |
| 1501105 | C102 | 23 | 1 | 1 | | |
| 1701011 | C102 | 40 | 1 | 1 | | |
| 2005012542 | G005 | 11 | 1 | | | |
| 2005015442 | G005 | 12 | 1 | | | |
| 2005098542 | G005 | 6 | 1 | | | |
| 2023209209 | G005 | 14 | 1 | | | |
| 2065001101 | G005 | 4 | 1 | | | |
| 21550 | C106 | 31 | 1 | | | |
| 2301007 | A022 | 18 | 1 | 1 | | |
| 2301007 | B032 | 26 | 1 | | | |
| 2301074 | A022 | 6 | 8 | 8 | | |
| 2301115 | A022 | 24 | 5 | 5 | | |
| 2301117 | A022 | 7 | 4 | 4 | | |
| 2301117 | A022 | 27 | 2 | 2 | | |
| 2301191 | M028 | 5 | 1 | 1 | | |
| 2301208 | M028 | 10 | 1 | 1 | | |
| 2301235 | A022 | 29 | 2 | 2 | | |
| 2301241 | M028 | 2 | 1 | 1 | | |
| 2601002 | D042 | 14 | 1 | | | |
| 2601020 | D045 | 12 | 1 | | | |
| 2601034 | D043 | 15 | 1 | | | |
| 2601034 | D044 | 15 | 1 | | | |
| 2604001 | D009 | 2 | 1 | | | |
| 2703004 | D042 | 11 | 1 | | | |
| 2705003 | D045 | 4 | 1 | | | |

| CODE | Tavola | RIF | Qnt | | | |
|---------------|--------|-----|-----|---|--|--|
| 27101030 | D043 | 7 | 1 | | | |
| 27101030 | D044 | 7 | 1 | | | |
| 27104040 | D043 | 11 | 1 | | | |
| 27104040 | D044 | 11 | 1 | | | |
| 27105030 | D009 | 9 | 1 | | | |
| 27105040 | D009 | 7 | 1 | | | |
| 27111000 | A022 | 34 | 1 | 1 | | |
| 27111000 | C108 | 26 | 1 | | | |
| 27111000 | D009 | 13 | 1 | | | |
| 27111010 | D009 | 12 | 1 | | | |
| 27111020 | D009 | 4 | 1 | | | |
| 2712003 | D045 | 11 | 1 | | | |
| 27127030 | D042 | 7 | 1 | | | |
| 27144000 | B033 | 25 | 1 | | | |
| 27144000 | C108 | 36 | 1 | | | |
| 27144000 | D042 | 1 | 1 | | | |
| 27144010 | D042 | 3 | 1 | | | |
| 27144020 | D042 | 13 | 1 | | | |
| 27145000 | B032 | 11 | 1 | | | |
| 27145000 | C108 | 30 | 1 | | | |
| 27145000 | D043 | 1 | 1 | | | |
| 27145010 | D043 | 3 | 1 | | | |
| 27145020 | D043 | 13 | 1 | | | |
| 27146000 | B032 | 7 | 1 | | | |
| 27146000 | C108 | 32 | 1 | | | |
| 27146000 | D044 | 1 | 1 | | | |
| 27146010 | D044 | 3 | 1 | | | |
| 27146020 | D044 | 13 | 1 | | | |
| 27147000 | B033 | 11 | 1 | | | |
| 27147000 | C108 | 40 | 1 | | | |
| 27147000 | D045 | 13 | 1 | | | |
| 27147010 | D045 | 9 | 1 | | | |
| 27147020 | D045 | 1 | 1 | | | |
| 2IM4100063 | L001 | 2 | 1 | | | |
| 320.021.00020 | H018 | 7 | 1 | | | |
| 3201001 | A022 | 12 | 1 | 1 | | |
| 3201002 | A022 | 28 | 1 | 1 | | |
| 325.006.00015 | H018 | 15 | 1 | | | |

| CODE | Tavola | RIF | Qnt | | | |
|---------------|--------|-----|-----|--|--|--|
| 325.006.00020 | H018 | 12 | 1 | | | |
| 325.006.00025 | H018 | 14 | 1 | | | |
| 325.046.00015 | H018 | 8 | 1 | | | |
| 325.046.00016 | H018 | 9 | 1 | | | |
| 325.046.00017 | H018 | 11 | 1 | | | |
| 325.046.00025 | H018 | 10 | 1 | | | |
| 325.046.00030 | H018 | 3 | 1 | | | |
| 3SOF1A6820 | L001 | 3 | 1 | | | |
| 400.011.00005 | H018 | 5 | 1 | | | |
| 400.011.00030 | H018 | 4 | 1 | | | |
| 4ANE224012 | L001 | 6 | 4 | | | |
| 550.021.00035 | H018 | 6 | 1 | | | |
| 5ART310100 | L001 | 4 | 1 | | | |
| 5CO30140200 | L001 | 5 | 1 | | | |
| 5CUR169MA | L001 | 8 | 1 | | | |
| 5CUR178MA | L001 | 7 | 3 | | | |
| 5TEL105000 | C106 | 9 | 5 | | | |
| 5TEL120005 | C106 | 2 | 1 | | | |
| 5TEL120005 | C107 | 2 | 1 | | | |
| 5U08810500 | C106 | 10 | 5 | | | |
| 5U11120000 | C106 | 3 | 1 | | | |
| 5U11120000 | C107 | 3 | 1 | | | |
| 8125474001 | G005 | 7 | 1 | | | |
| 8600168000 | G005 | 17 | 1 | | | |
| 8600194000 | G005 | 13 | 4 | | | |
| 8600194500 | G005 | 5 | 1 | | | |
| 8625184000 | G005 | 16 | 1 | | | |
| 905.014.00040 | H018 | 16 | 1 | | | |
| B149118 | D042 | 8 | 1 | | | |
| B169137 | D045 | 3 | 1 | | | |
| B216177 | D043 | 8 | 1 | | | |
| B216177 | D044 | 8 | 1 | | | |
| BSV10110500 | B033 | 34 | 1 | | | |
| DAS 75 55 | D009 | 11 | 1 | | | |
| DBM196133 | D045 | 6 | 1 | | | |
| DBM255196 | D042 | 5 | 1 | | | |
| DBM334255 | D043 | 5 | 1 | | | |
| DBM334255 | D044 | 5 | 1 | | | |

FERRI

TGA58ZS - 01

15/11/2004

| CODE | Tavola | RIF | Qnt | | | |
|-------------|--------|-----|-----|---|--|--|
| F16110500 | A022 | 23 | 1 | 1 | | |
| F16110600 | A022 | 10 | 4 | 4 | | |
| F27070400 | A022 | 22 | 1 | 1 | | |
| F46110300 | A022 | 26 | 2 | 2 | | |
| OR017 | C107 | 33 | 2 | | | |
| OR021 | D045 | 7 | 1 | | | |
| OR114 | D042 | 10 | 1 | | | |
| OR120 | D042 | 6 | 1 | | | |
| OR121 | D043 | 6 | 1 | | | |
| OR121 | D044 | 6 | 1 | | | |
| OR132 | D045 | 8 | 1 | | | |
| OR150 | D009 | 14 | 1 | | | |
| OR210 | C102 | 13 | 1 | 1 | | |
| OR215 | D009 | 10 | 1 | | | |
| OR228 | D042 | 9 | 1 | | | |
| OR236 | D043 | 10 | 1 | | | |
| OR236 | D044 | 10 | 1 | | | |
| OR619 | D043 | 9 | 1 | | | |
| OR619 | D044 | 9 | 1 | | | |
| OR842 | D009 | 5 | 1 | | | |
| PW45 | D009 | 3 | 1 | | | |
| TGA46070500 | B033 | 30 | 1 | | | |
| TGA46190100 | B033 | 24 | 1 | | | |
| TGA46200300 | B033 | 23 | 1 | | | |
| TGA46200500 | B033 | 20 | 1 | | | |
| TGA46200600 | B033 | 29 | 1 | | | |
| TGA50010200 | A022 | 1 | 1 | 1 | | |
| TGA50030100 | C107 | 56 | 1 | | | |
| TGA50030200 | C107 | 51 | 1 | | | |
| TGA50030300 | C107 | 50 | 1 | | | |
| TGA50070100 | B032 | 8 | 1 | | | |
| TGA50070300 | A022 | 36 | 1 | 1 | | |
| TGA50080100 | B032 | 9 | 1 | | | |
| TGA50110100 | A022 | 35 | 1 | 1 | | |
| TGA50110200 | B032 | 3 | 4 | | | |
| TGA50110300 | B032 | 12 | 1 | | | |
| TGA50140100 | B032 | 6 | 2 | | | |
| TGA50140200 | C107 | 13 | 1 | | | |

| CODE | Tavola | RIF | Qnt | | | |
|-------------|--------|-----|-----|---|--|--|
| TGA50140300 | C107 | 30 | 1 | | | |
| TGA50150100 | C102 | 39 | 1 | 1 | | |
| TGA50170100 | B032 | 15 | 1 | | | |
| TGA50170400 | A022 | 2 | 1 | 1 | | |
| TGA50200100 | A022 | 13 | 1 | 1 | | |
| TGA50200200 | C107 | 52 | 1 | | | |
| TGA50200400 | C107 | 22 | 1 | | | |
| TGA50200700 | M028 | 13 | 1 | 1 | | |
| TGA50210100 | B032 | 20 | 1 | | | |
| TGA50220100 | C108 | 34 | 2 | | | |
| TGA58170100 | B032 | 27 | 1 | | | |
| TGA58210200 | B033 | 18 | 1 | | | |
| TGA58210300 | B032 | 30 | 1 | | | |
| TGA58220100 | C108 | 35 | 2 | | | |
| TK5190200 | C106 | 17 | 1 | | | |
| TK5190200 | C107 | 27 | 1 | | | |
| TK5190300 | C106 | 22 | 1 | | | |
| TK5190300 | C107 | 36 | 1 | | | |
| TK8040100 | A022 | 11 | 2 | 2 | | |
| TK8120100 | B033 | 5 | 1 | | | |
| TK8140100 | B033 | 8 | 1 | | | |
| TK8150100 | A022 | 32 | 3 | 3 | | |
| TK8150100 | B032 | 14 | 3 | | | |
| TK8150100 | B033 | 27 | 1 | | | |
| TK8150200 | B033 | 7 | 7 | | | |
| TK8150300 | B033 | 9 | 1 | | | |
| TKV65110100 | A022 | 15 | 2 | 2 | | |
| TKV65110100 | B032 | 28 | 1 | | | |
| TKV65110200 | B033 | 4 | 1 | | | |
| TKV65110400 | B033 | 12 | 2 | | | |
| TP48110100 | A022 | 37 | 1 | 1 | | |
| TP48110100 | B032 | 10 | 3 | | | |
| TP48110100 | B033 | 22 | 1 | | | |
| TP48110300 | B033 | 26 | 2 | | | |
| TP48290200 | A022 | 40 | 3 | 4 | | |
| TP48290200 | B032 | 18 | 6 | | | |
| TS 45 55 7 | D009 | 6 | 1 | | | |
| TSN50110300 | A022 | 31 | 2 | 2 | | |

| CODE | Tavola | RIF | Qnt | | | |
|-------------|--------|-----|-----|--|--|--|
| TSN50290100 | B032 | 19 | 4 | | | |
| TSN50290200 | B033 | 13 | 1 | | | |
| WRM118149 | D042 | 12 | 1 | | | |
| WRM137169 | D045 | 5 | 1 | | | |
| WRM177208 | D043 | 12 | 1 | | | |
| WRM177208 | D044 | 12 | 1 | | | |

FERRI

TGA58ZS - 01

15/11/2004

FERRI

Questa pagina è bianca per esigenza d'impostazione di catalogo

This page has been left blank for reasons of clarity

Diese weisse seite ist fur unsere katalogeintragungen bestimmt

On a laisse cette page en blanc pour de raisons de clarte

Se ha dejado en blanco esta pagina por razones de claridad